

MORIWAKI K&P Micronic Oil Filter S1 Ti Gold

Part No. 01541-20250-G0

作業される前に必ずお読み下さい

【構成部品】

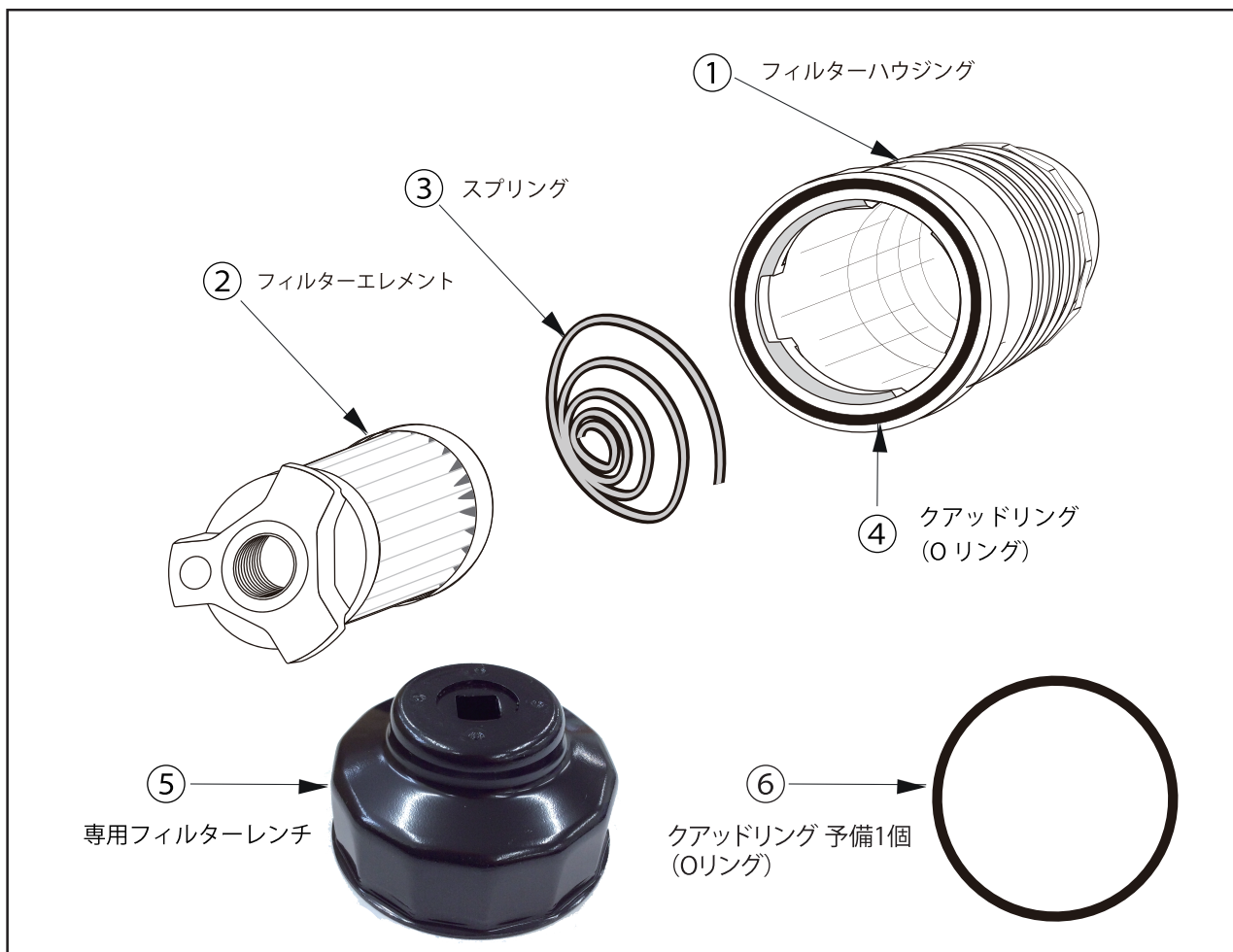

【構成部品一覧】

No.	部品番号	商品名	数量
1	15411-20250-G0	フィルターハウジング本体	1
2	15410-20250-00	フィルターエレメント	1
3	15414-20250-00	スプリング	1
4	15413-20250-00	クアッドリング (Oリング)※予備1個付	2
5	15418-20250-00	専用フィルターレンチ	1

【適合車種】

メーカー	適合機種
HONDA	CB1300SF/SB、NC750S/X、REBEL500、CB400SF/SB、FORZA,etc
KAWASAKI	Z900RS、Ninja H2R、ZX-6R,etc
YAMAHA	V-MAX、YZF-R1、ZEAL,etc
SUZUKI	GSX250FX

適合車種リスト



取付方法

フィルターハウジングにクアドリング（Oリング）がセットされている事を確認した後、スプリング ※1、エレメントの順番で入れ、押し込みながら回転させてロックします。 ※2

※1 スプリングは頂点（凸側）がエレメント側、大径側がハウジング側に来るように入れてください。

※2 エレメントをロックした状態で、各部にガタが無いが確認してください。

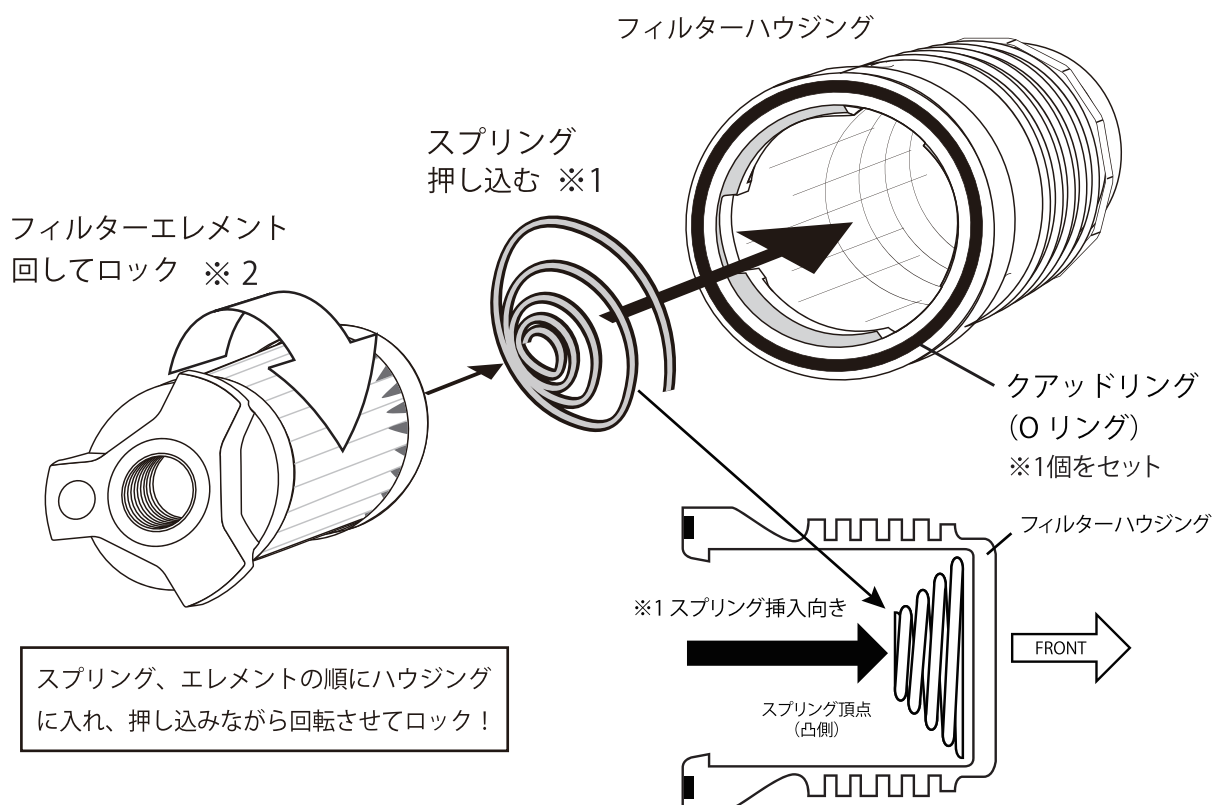

！ 注記

- ・車体への取付に関しては、車両のサービスマニュアル等に記せられている規定トルク値にしたがい、車両ごとの規定内容で取付作業を行ってください。
- ・毎オイル交換時に、必ずエレメントの洗浄を行ってください。エアブローやパーツクリーナなどが効果的です。強力すぎる溶剤は部品の破損に繋がりますので、ご注意ください。
- ・クアドリングの耐久性は使用条件によって大きく変わります。毎回交換指定ではありませんが、オイル交換の際に、ヒビ・亀裂・ゴムの劣化などが無いが確かめ、それらの症状が出る前に交換してください。
- ・スプリングも毎オイル交換時に感触を確かめ、反発力が弱まる前に交換してください。
- ・素直にネジが回らない、取付後にガタがある、ハウジングがまわりの部品に干渉するなど、少しでも異常を感じた際は、すぐに使用を中止してください。
- ・無理な取り付けや使用はエンジンにダメージを与える可能性があります。絶対にお止めください。
- ・本製品適合機種以外で使用しないでください。
- ・走行後などエンジンを動かした後は、本体が非常に熱くなります。熱が冷めるまで、絶対に触らないでください。
- ・日本国内での販売専用です。初期不良などの場合を含み、海外での使用に関しては一切保証はいたしません。
- ・初期不良に関しては、購入店にご相談ください。また、新品であっても購入後2週間を過ぎても返品は承りかねますので、ご了承ください。

(株)モリワキエンジニアリング
〒513-0825 三重県鈴鹿市住吉町6656-5
TEL:059-370-0090 FAX:059-370-0152
HP <http://www.moriwaki.co.jp>