

モリワキ SUPER CUB110 '09- メガホン ブラック/メッキ

[Part No.] 01810-H01J3-00 / 01810-H11J3-00

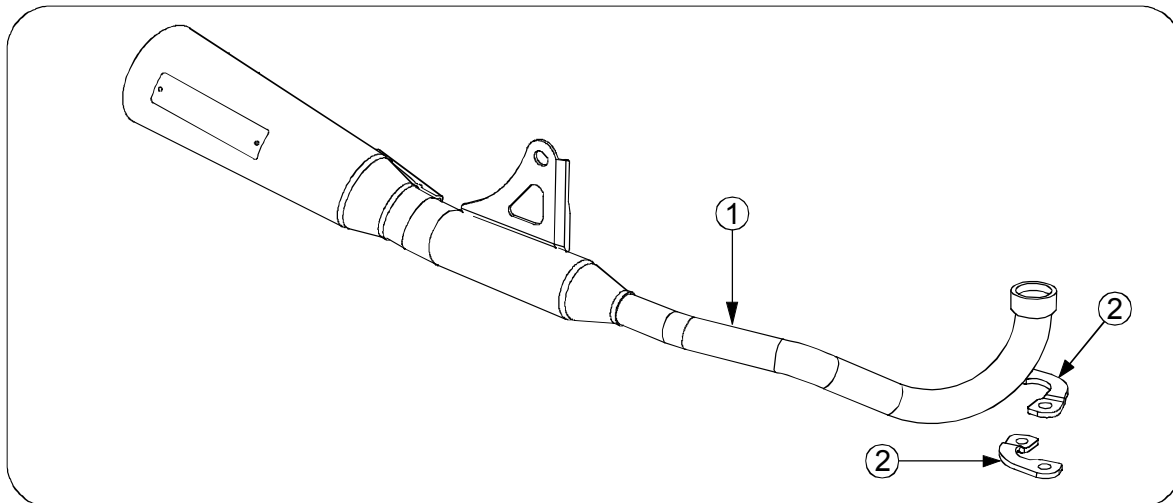

【付属品リスト】

No.	部品番号	商品名	数量	単価(税抜)
1	18110-H01J3-00	EX.パイプ COMP.(ブラック)	1	¥35,000
	18110-H11J3-00	EX.パイプ COMP.(メッキ)	1	¥35,000
2	18115-H11F9-00	EX.フランジ	2	¥1,200
3	取扱説明書、排気ガス試験結果証明書		2	

【取り付け工具】

メガネレンチまたは、ソケットレンチ
10, 12, 17, 19mm

【製品仕様】

製品名	SUPER CUB110 '09-12 MEGAPHONE メッキ/ブラック	センタースタンド	使用可
適合機種	HONDA SUPER CUB110 '09 (EBJ-JA07)	商品重量	2.4kg (STD=3.5kg)
	HONDA SUPER CUB110 '12 (EBJ-JA10)	JMCA 認定番号	JMCA1112007037
	HONDA クロスカブ (EBJ-JA10)	排気音量	近接騒音 加速騒音
インジェクション仕様	純正状態		'09 モデル: 86dB, 73dB
エンジン仕様	純正状態		'12 モデル: 88dB, 73dB
オイル交換	本製品脱着不要	その他	排気触媒入

⚠️ 注意

- ① 作業する時は、けが、やけど防止のため、軍手を着用してください。
- ② 作業する時はエンジンを十分冷ましてから作業を行ってください。やけどするおそれがあります。
- ③ 走行時に脱落などのトラブルが発生しないよう、各部の締め付けを十分確認して下さい。
- ④ 走行中振動によりボルト類が緩むことがありますので、定期的に増し締めを行って下さい。特に転倒後には、緩みやすくなりますので必ず点検してください。
- ⑤ 取り付け後、排気漏れの確認等でエンジンを始動する場合、周囲の安全を確認し、また通気の良い場所で行って下さい。
- ⑥ 車両にスイングアーム、ステップ等の改造がありますと装着できない場合があります。不正な改造によるマフラー破損等の返品はお受けしておりませんのであらかじめご了承ください。
- ⑦ 転倒歴のある車両では、取り付けることができない場合があります。確実に取り付けることができない場合には本製品を使用しないで下さい。

1 【純正部品の取り外し】

- ① キックアームシャフトに位置決めマークを入れます。
次にキックアームシャフトを固定しているボルトを外し、キックアームシャフトを取り外して下さい。
- ② エンジンポート部のEX. フランジナット2個を取り外します。
外したナットは本製品取り付け時に使用します。

- ③ マフラスターを固定しているピボットナットを取り外します。

⚠ ※「クロスカブの場合は」、車体左側のヒートガードも取り外します。

 ピボットシャフトを押し込んでマフラスターを抜いて下さい。

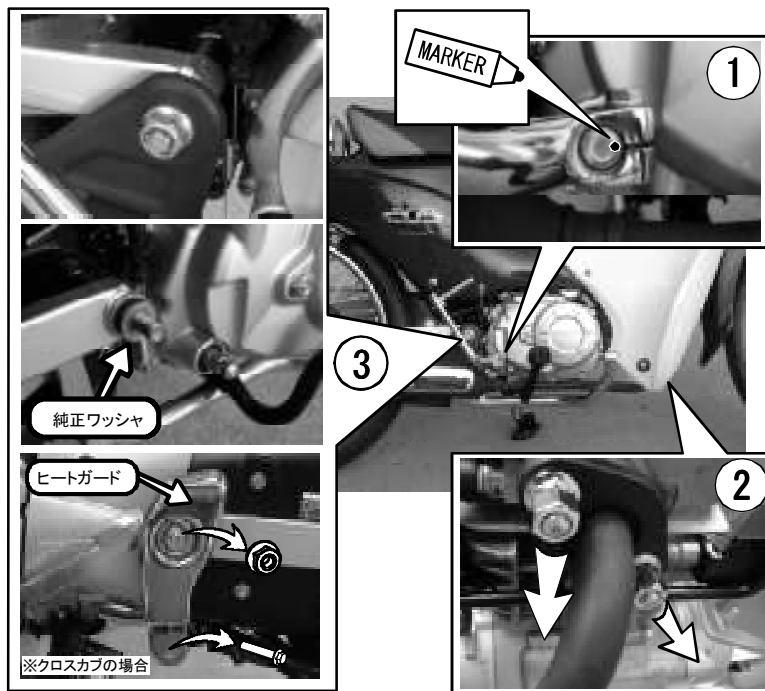

- ④ マフラーを車体から取り外します。

⚠ マフラーを車体から取り外す際は各部に接触しないように十分に注意して作業を行って下さい。

⚠ ※ステー内側にある純正ワッシャはそのままで、本製品取り付けに使用します。
※「クロスカブの場合は」、マフラーのステーの上に純正ワッシャを取り付ける為、ワッシャは一旦外します。

2 【製品の取り付け】

- ① ガasket及び当社マフラーを車体にセットします。

⚠ マフラーを車体に取り付ける際は各部に接触しないように十分に注意して作業を行って下さい。

ガasketは再使用しますが、劣化が激しい場合は、ガasketの交換をお勧めします。

(ホンダ純正部品：18291-GE2-920)

- ② ピボットシャフトを反対側より押し出し、マフラスター部に通して下さい。
ピボットナットでマフラスター部を仮締めして下さい。

- ③ EX. フランジを当社マフラーにセットし、フランジナットで仮締めして下さい。

マフラー取り付けに使用する付属のEX. フランジには、表と裏があります。

右図を参考に正しく取り付けてください。

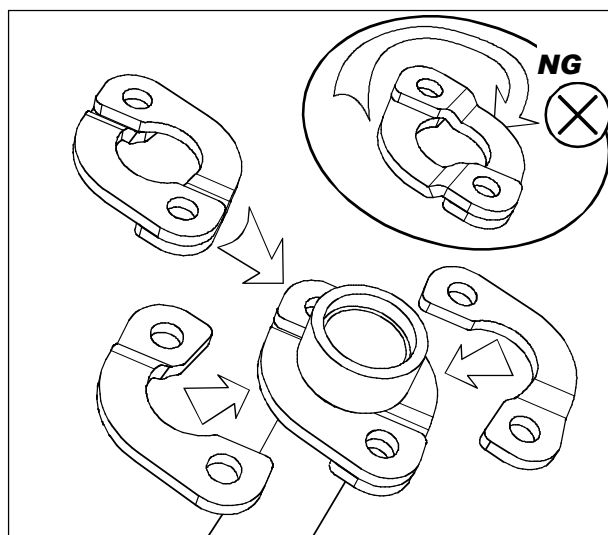

3 【取り付け仕上げ】

以下の順序で本締めしていきます。

- ①エンジン排気ポート部のナット
(締付トルク:1.4-1.9Kgf・m/13-16N・m)
- ②ステー+ピボットシャフトのボルト、ナット
(締付トルク:4.0-5.0Kgf・m/39-49N・m)

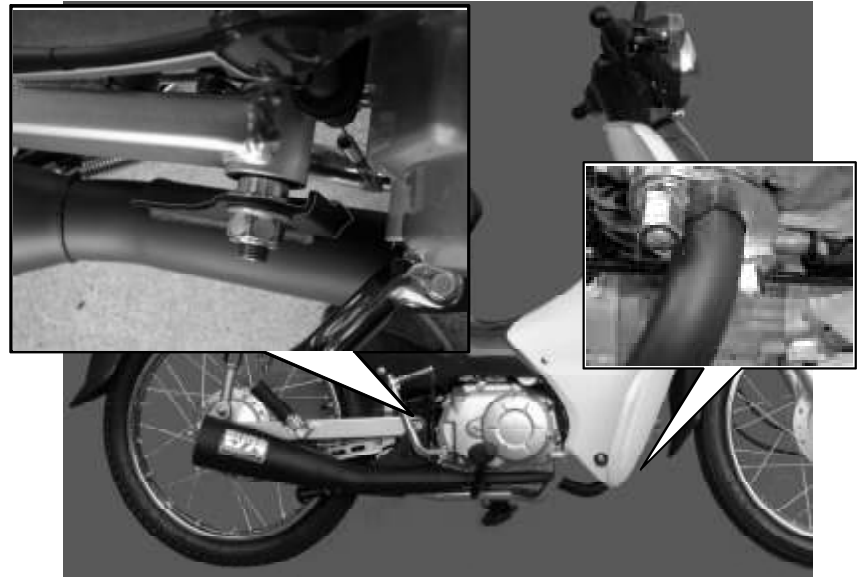

- ③キックアームシャフトを位置決めマークに合わせて取り付けます。

キックアームシャフト固定ボルトで締め付けて下さい。

(締付トルク:1.2Kgf・m/12N・m)



「クロスカブの場合」はワッシャーがマフラーステーの外側に位置します。

各ボルトナット類の締め忘れが無いか確認します。

エンジンを始動し各部の排気漏れが無い事を確認します。

エンジン排気ポート部分からの排気漏れがある場合は、今一度各部の締付を緩め、エンジンポートくちに的確になじむように締付けなおします。



エンジン始動後15分程度は慣らし運転を行って下さい(吸音材の慣らし)。この時、白い排気ガスが出ることや、サイレンサー下部の水抜き穴から水蒸気等が出る場合がありますが、性能上問題ありません。

【セッティングについて】

モリワキストリート用マフラーは、すべてスタンダードの状態では性能が発揮されるように設計されています。したがってマフラー装着にともなうキャブレターなどのセッティングの必要はありません。もしマフラー交換に伴う性能悪化が見られるなら、まずエアクリーナーやプラグ等を整備してもう一度確認して下さい。

【JMCAについて】

全国二輪車用品連合会（JMCA）は、違法改造部品問題が直接の設立動機となり、警察庁をはじめ、国土交通省の指導のもと不法製品一掃とその製品に歯止めをかける活動をしています。

「JMCA認定プレート」にて認可されたマフラーは、（財）日本車輛検査協会の公認検査を受け法規制値をクリアしたうえ、安全をみこした自主規制をも合格した製品です。

走行の際は付属の排出ガス試験結果証明書を携帯してください。

【メンテナンスについて】

マフラーボルトの緩み、排気漏れ、転倒による取付け不良などを定期的に点検して下さい。走行による汚れは、市販の中性洗剤等をご使用下さい。

同封の排出ガス試験結果証明書は、走行時にご携帯下さい。

本説明書は末永く保管し、メンテナンス等の機会には、活用するようにして下さい。

製品上の問題点、取付け時の不明点等がありましたら、お気軽にお電話にてお問い合わせ下さい。

記載内容、価格、仕様等は、製品改良のため、予告なしに変更する場合があります。



株式会社モリワキエンジニアリング

〒513-0825 三重県鈴鹿市住吉町 6656-5

Tel 059-370-0090 Fax 059-370-0152

HP <http://www.moriwaki.co.jp>