

ENDURANCE RACING **ADJUSTABLE STEP BAR SET** **取扱説明書**

適合車種：汎用

この度は本商品をお買い上げいただき、有難うございます。
正しく取り扱い頂き、末永くご愛用いただけますようお願い申し上げます。
また本書は大切に保管してください。

安全上の注意事項

作業に始める前に本書を必ず熟読頂き、記載事項を厳守して作業を行ってください。



警告 ※パッケージ、取扱説明書の注意事項や内容を無視してご使用し、重大な事故や損害が発生した場合でも弊社は賠償等の責は一切負いかねます。

- 本商品は複数の車種で共用できる設計となっているため汎用品の扱いとなりますが、弊社にて取り付け確認済みの車種（適合車種）以外に関することは不明です。（取り付け確認済みの車両については、弊社WEBページにて、最新版をご確認ください。）
- 作業は必ず水平で安全な状態が確保できる場所で車両を安定させてから行ってください。
- 本商品は、オートバイに関する整備上の一般的な知識および技能を有する方（国家資格を持つ整備士）が取り付けを前提としております。それ以外の方が取り付けを行うと本書の通りに取り付け整備しても知識不足、技能不足のため、正しく取り付け整備できないことがありトラブル、破損などの原因となる場合があります。国家資格を持つ整備士または、指定、認証工場での取り付けを依頼してください。
- 本商品と説明書はノーマルの車両に付けることを前提としていますので、その他のアフターパーツと本商品との組み合わせに関することは不明です。また、本商品と取り付け部が重なる部品や取り付け時に干渉する他社商品との組み合わせは一切行わないでください。本商品や車両を破損させる可能性があります。それにより発生した破損、不具合、事故等について弊社は一切の責任を負いません。
- 車両から取り外した純正部品を再利用する場合には、摩耗や破損を確認し、必要であれば新品と交換してください。
- 本商品を取り付けることで、車両側の取り付け面にキズや塗装の剥がれが起る場合があります。また、部品の脱着するときには、塗装面への傷付きに注意して作業してください。
- 取り付け後は定期的にボルト、ナット類の各部の点検を行ってください。
- アルマイト商品は経年変化により色あせ等が発生する場合があります。あらかじめご了承ください。
- アルマイトに関しては、お手元の商品程度の仕上げとなっております。表面処理に關してのクレームはお受けできませんので、あらかじめご了承ください。
- 本商品は商品の形状および製造工程の特性上、裏側や穴部に着色時の電極痕やエアだまりによる、色ムラが発生します。内側の色ムラに關しましては商品不良ではなく仕様となりますので、あらかじめご了承ください。またアルマイト処理を2回行っている工程上、端部に黒アルマイトが残っていることがありますので、ご了承ください。
- マフラー、エンジン、ブレーキなどはエンジン始動中および停止後しばらくは高温になっています。触れると火傷等の怪我や、衣服等の可燃物が燃える可能性がありますので、その部分が冷えるまで人や動物が触れる事がない様にして下さい。また近くにガソリンなどの危険物や燃えやすい物を置かないでください。また作業はエンジンが冷えてから行ってください。
- 本商品に使用されている全てのボルト / ナット類（組込済ボルト / ナット類を含む）は取り付け時に必ず締め付け確認を行ってください。締め付けは規定のトルクにて確実に行ってください。記載のないものについては車両のサービスマニュアルもしくはボルト / ナット類のサイズ / 種類に合った規定のトルクにて締め付けを行ってください。締め付けが不確実な場合や組み付け不良は、走行中などに部品の脱落による事故等につながります。
- 取り付け後は100km程度の試運転後、各ボルト / ナットを規定トルクで増し締めを行ってください。その後も500km程度ごとに同様の増し締めを行ってください。走行前には必ず各部の点検及び増し締めを行い、定期点検は必ず行ってください。
- 組み付け後は必ず安全な場所でリヤブレーキやシフトチェンジが正常に作動することを確認してください。
- 本商品を装着後、車両の走行安定性や操作フィーリングなどが変わりますので慣れるまでは、特に慎重に運転してください転倒するなど事故につながる可能性があります。
- 振動などにより、ボルト類や紐などの固定具が外れる可能性があります。走行前は必ず、各部のボルト、ナット類などの固定具の締め具合を確認してください。
- 設定時のポジションによっては、バンク角が浅くなる場合があります。

●取り付け作業の前に

本説明書に記載されていること以外に関しては車両のサービスマニュアルを参考にして作業を行ってください。また取り外した部品に関しては、元に戻す際に必要になりますので大切に保管してください。

取り付けについては、(A) ステップバーセット (EM561-1WD/EM561-K0F-A*, EP561-ER6/DL3-A*) と (B) ステップホルダーセット (EM562-K0F/1WD/DL3/ER6/B7N-A*, EN562-K87-A* または EP562-X30-A*) の2種類が必要になります。

さらにポジション調整をしたい場合には別途、(C) アジャスタブルステッププレートセット (EM565-K0F-A*) が必要になります。

本書では、上記の(A)と(B)を使用する場合と上記の(A), (B), (C)を使用する場合で記載してあります。ご購入したセット内容に合わせてご覧になってください。

●セット内容について

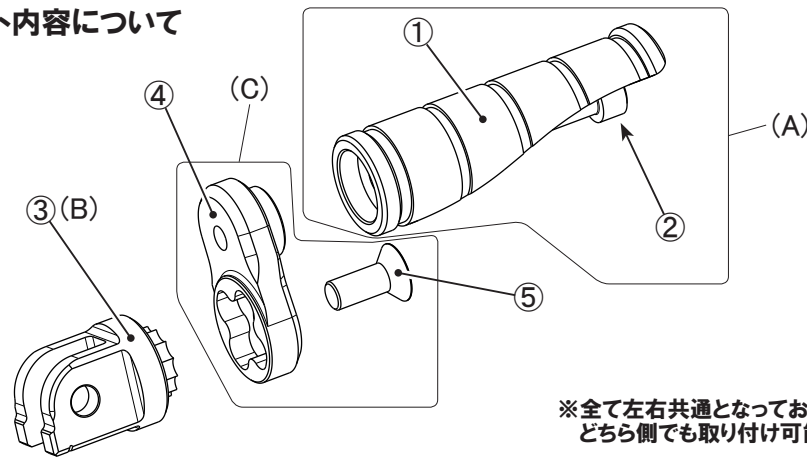

※全て左右共通となっております
どちら側でも取り付け可能です

番号	セット部品名	部品名	個数
①	(A) ステップバーセット EM561-1WD(K0F)-A* EP561-ER6(DL3)-A*	メインステップバー	2
②		キャップボルトM8×30	2
③	(B) ステップホルダーセット EM562-K0F(1WD/DL3/ER6/B7N)-A* EN562-K87-A*, EP562-X30-A*	ステップバーホルダー	2
④	(C) アジャスタブル ステッププレートセット	アジャスタブルステッププレート	2
⑤	EM565-K0F-A*	皿ビスM8×20	2

●取り付けする前に

左右共に純正ステップバーを取り外します。



写真①

●取り付けについて

《共通内容》

1. ステップバーホルダーを取り付ける際には、純正から取り外したピンとリターン springs を使用します。
 スプリングのバネは強いので、ホルダーでバネを押さえ付けながら、ピンを差し込んでください。
 (写真②)
→このとき、ピンにはグリスを塗布してから差し込んでください。



《(A)と(B)のみ取り付けの場合》

2. 前項で取り付けしたホルダーにステップバーを付属のキャップボルトM8×30を使用して規定トルクで締め付けます。
 <規定トルク> 20N・m
※このとき、ステップバーの切り欠き側が下になるようにして取り付けしてください。

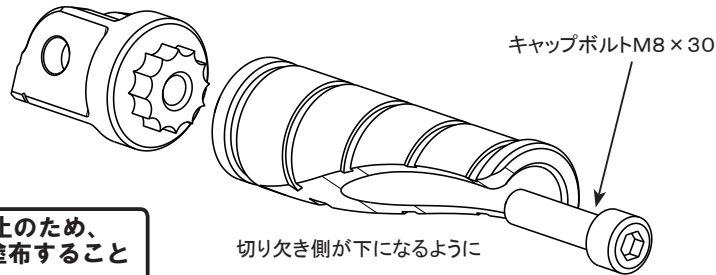

※各ネジ部には緩み防止のため、ネジロック剤を適量塗布することを推奨します。

《全てを取り付ける場合》

2. 前項で取り付けしたホルダーにステップバーを仮組みしたアジャスタブルステッププレートに付属の皿ビスM8×20を使用して規定トルクで締め付けます。
 <規定トルク> 20N・m
※このとき、アジャスタブルステッププレートの出っ張り部とステップホルダーのギザギザ部があうようにして取り付けしてください。

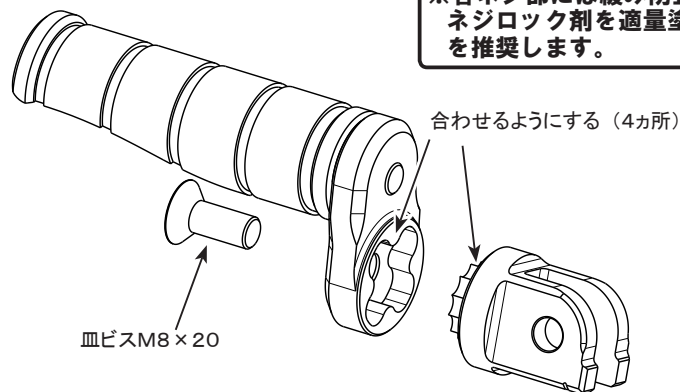

※各ネジ部には緩み防止のため、ネジロック剤を適量塗布することを推奨します。

3. 前項で取り付けしたアジャスタブルステッププレートにステップバーを付属のキャップボルトM8×30を使用して規定トルクで締め付けます。
 <規定トルク> 20N・m
※このとき、ステップバーの切り欠き側が下になるようにして取り付けしてください。

反対側のステップも同様に行い、同じ位置になるように調整して取り付けしてください。

《以下、共通》

- ・ブレーキペダル、シフトペダルの位置をサービスマニュアルを参考にして調整します。取り外した逆の手順でワッシャー、割ピンで固定して完成です。

●ポジション調整について

※写真のように、ポジション変更する際には、皿ビスM8×20を取り外してから、ご希望のポジションに変更してください。

※車両によっては、12通りの中で一部使用できないポジションがある場合があります。



●走行する前に

走行する前に各部のボルト及びナットがきちんと規定トルクで締め付けられているかを確認してください。
※規定トルクで締め付けられていない場合、重大な事故が起こる恐れがありますので、必ず規定トルクで締め付けてください。

●保証について

※保証期間は購入日より1ヶ月間です。ただし期間内であっても取り付け後の走行距離が1000Kmまでとさせていただきます。本商品を取り付け、使用したことで本商品以外の部品等に不具合が発生しても本商品以外の部品やその他の保証(修理工賃、レッカー代、交通費、宿泊費等含む)は保証期間内であっても弊社では一切の責任を負いません。
 また本取扱説明書の記載事項に従ってご使用になられた場合のみ保証の対象となります。ただし以下の場合には、保証期間内であっても保証の対象外になりますのでご注意ください。
 ・一般公道以外で本商品の使用。
 ・誤った組み方や使い方が原因による故障。
 ・火災、地震などの自然災害、気象変化、犯罪、交通事故などに巻き込まれたことによる故障及び破損。
 また、使用後の外観不良に関しては保証対象外になります。万一、お気付きの点がありましたら、ご使用になる前にお問い合わせください。
※保証を受けるためには、別紙にある保証登録をしていただく必要があります。未登録の場合は保証を受けられなくなりますのでご注意ください。

注意

1. 構成内容や外観に不備がないかご確認してから商品の取り付けをお願いします。また、取り付け後の外観不良は保証対象外となります。
2. 各部品は必ず一旦仮締めとし、車体の組み付け状態を確認し、位置決めをしてから本締めしてください。
3. 取り付け・調整が終了したら、各部分のボルト・ナットの締め忘れが無いようにご注意ください。
4. 取り外した純正部品(ボルト等)は元に戻す際に必要になりますので、必ず保管してください。

※デザイン及び仕様変更・価格等は予告なしに変更する場合がございます。
 ※弊社の取扱説明書等、十分ご確認の上ご使用ください。
 ※弊社商品以外の保証は一切お受けできませんのであらかじめご了承ください。
 ※本書やWEB上でのイラスト、写真等の記載内容が本商品と異なる場合がありますので、あらかじめご了承ください。

有限会社エンデュランス 〒350-0822 埼玉県川越市山田1726 TEL 049-222-7770 FAX 049-226-1625
 endurance-parts.com