

## はじめに

品番 PF31610

- この度は弊社製品をお買い上げ頂き誠にありがとうございます。弊社の「取り扱い説明書」には、お客様ご本人や他の人々への危害や財産の損害を未然に防ぎ、本製品を安全にご利用頂く為に、守って頂きたい事項を示しています。その表示と図記号の意味は次のようになっております。内容をご理解いただき、本文をお読み下さい。
- この取り扱い説明書はいつでも取り出してご確認できるよう、大切に保管して下さい。
- 本製品をお客様ご本人から第三者へ譲渡する場合は、本書も一緒にお渡しください。
- お客様ご本人または第三者が、本製品及び付属品の誤った使用や、その使用中に生じた事故、その他の不具合によって受けられた損害について、弊社は一切の責任を負いませんので予めご了承ください。
- 本製品及び付属品は、改造自動車に適合するものではありません。改造自動車に装着する場合は法令で定められた改造申請などの届け出をして検査合格後にご利用ください。ただし、その自動車が損傷、損害がありましても、弊社は一切の責任を負いませんので、予めご了承ください。
- 本製品及び、付属品に改造を加え、指定車両以外の自動車に取り付けて発生する不具合、自動車の損傷、損害につきまして弊社は一切の責任を負いませんので、予めご了承ください。
- 本製品及び付属品は、改良のため予告無く変更する場合があります。
- 商品梱包を開封したと同時に上記に関してご同意されたものとみなしますので、開封前に必ずご確認下さい。

シンボルマークの意味 本書では正しい取り扱いに関する重要な事項を下記のシンボルマークで表示しております。



### 警告

この表示の意味を守らないと死亡、又は重傷に至る可能性が想定される場合を示しています。



### 注意

この表示の意味を守らないと傷害、又は物的損害の発生が想定される場合を示しています。



### 警告

- 本製品の取り付けには、重要な部品及び関連商品の脱着が伴います。必ず専門知識のある販売店もしくは整備工場で行って下さい。
- 本製品を取り付ける際は、平坦で十分なスペースのある場所で、車両のエンジンを停止し必ず冷めてから車両を安定させて行って下さい。
- 取り付けにあたり、取り付け車両メーカー発行のサービスマニュアルを用意し、車両部品の脱着方法及び注意事項を良く理解して作業を行って下さい。



### 注意

- 本製品に落下等の衝撃を与えないで下さい。商品に傷、へこみ等付きますと商品の取り付けが出来ないもしくは、商品の性能が発揮出来なくなる場合があります。
- 車両のエンジン、ラジエター等が熱い時は、完全に冷めてから作業を行って下さい。熱いまま作業を行いますと火傷の原因となります。

## 使用用途

本製品は、ELIMINATOR/SE 24専用ツーリングマルチキャリアのコンプリートキットです。ベースキャリア、サイドウイングキャリア×2個、ベースキャリア取付キットが含まれています。本キットは車両のタンデムシートと換装することによりツーリングバッグ等を積載するキャリアシステムとしてご使用いただけます。本製品の特徴でもあるサイドウイングキャリアの使用用途としては、展開時はベースキャリアより幅広のツーリングバッグ等を積載する際の左右方向の荷崩れを防止するサポートガイドとして、格納時は、サドルバッグサポートとしてご使用いただく事が可能です。  
\* サイドウイングキャリアはベースキャリアよりも幅広の積載物の左右の荷崩れを防止するサポートガイドとなります。サイドウイングキャリア部分単体に強い荷重をかけるような固定方法や、サイドウイングキャリア部分に強い負荷や荷重をかけて積載物を固定するような方法ではご使用いただけません。

## 製品特徴

ツーリングマルチキャリアの特徴的構造であるサイドウイングキャリアは展開時はベースキャリアより幅広のツーリングバッグ搭載時などに左右方向の荷崩れを防止するサポートガイドとして、ベースキャリアに荷物を積載されない時は格納してスリムな状態、または格納時はサドルバッグサポートとしてもご使用いただけます。使用状況によりマルチな用途に活用が可能なツーリングキャリアシステムとしてご使用いただけます。また、サイドウイングキャリアを装着されずとも、ベースキャリアのみを車両に装着いただきましてもタンデムシートと交換するだけの簡単装着可能、かつノーマルの車体外観と違和感の無いローフォルムを実現したシンプルなツーリングキャリアとしてもご利用いただけます。

## 仕様

製品本体重量:3,040g 材質:スチール、樹脂 耐荷重:55kg

※ELIMINATOR/SE 24に装着の際は乗車定員が変わるため、車検証の記載変更が必要です。

## 使用方法

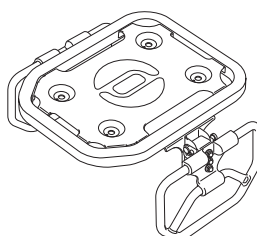
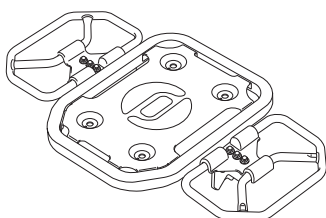

操作ボタン

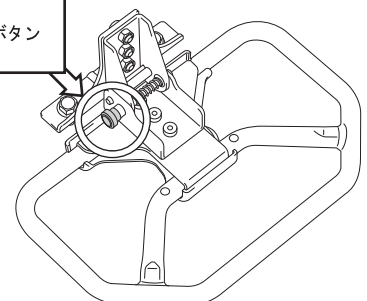

サイドウイングキャリアの可倒(展開・格納)の操作はステーの横の部分についてボタンを押しながら行います。

# キット内容

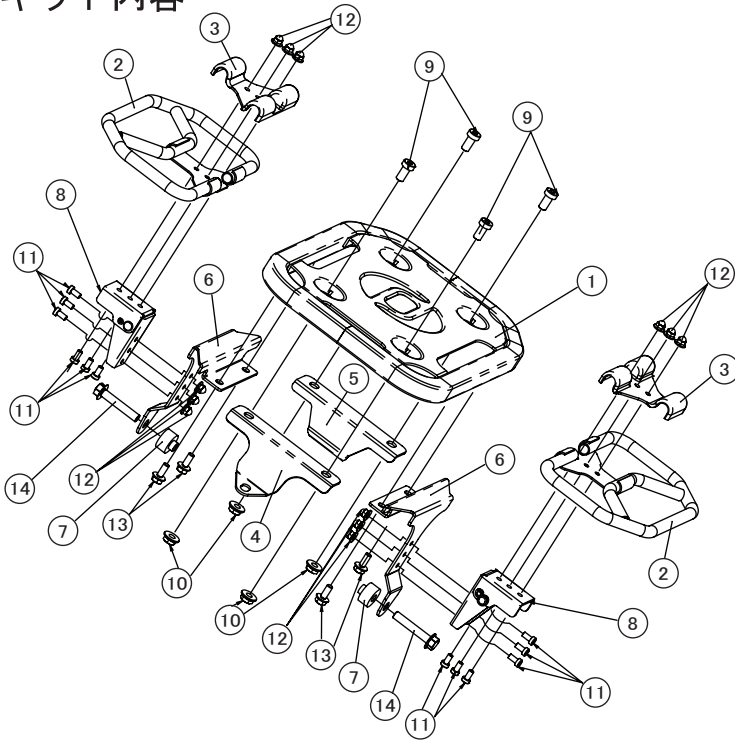

No.	品名	個数
①	マルチキャリアベース	1
②	サイドウイングキャリアベース	2
③	サイドウイングカバー	2
④	フロントブラケット	1
⑤	リアブラケット	1
⑥	サイドウイングブラケット(左右共通)	2
⑦	サイドマウントカラー	2
⑧	サイドウイングステー	2
⑨	低頭六角穴付きボルト M8×16	4
⑩	フランジナット M8	4
⑪	低頭六角穴付きボルト M5×10	12
⑫	袋ナット M5	12
⑬	フランジボルト M6×15	4
⑭	フランジボルト M8×45	2

## 取付方法

1. 純正タンデムシートを車体から取り外し、純正シートブラケット(右図内A)を取り外します。  
取り外し方法については車両メーカー発行のサービスマニュアルをご参照下さい。
2. 純正テールカバーを固定しているボルト(右図内B)を左右ともに後ろ側のみ取り外します。



カラー、ダンパーは取り外さず、そのまま使用いたします。

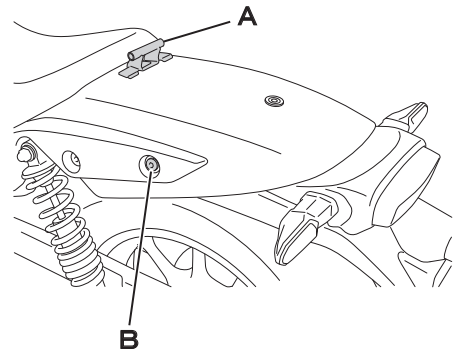

3. ④フロントブラケット、⑤リアブラケットを車体に取付します。  
取付時の指定締付トルクは純正タンデムシート、純正シートブラケットをリアフェンダーへ取付する際と同様の締付トルクとなります。  
車両メーカー発行のサービスマニュアルをご参照下さい。



④フロントブラケット、⑤リアブラケットの固定には、純正タンデムシート・純正シートブラケットをリアフェンダーに固定していた際の純正ボルトを使用します。

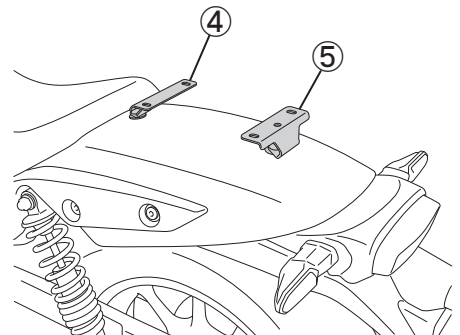

4. 車体に取り付けた④フロントブラケット、⑤リヤブラケットに、  
①マルチキャリアベースを取付します。  
取付には⑨低頭六角穴付きボルトM8×16 ⑩フランジナットM8  
を使用します。  
※ボルト、ナット取付時、別途ネジロック剤を用意し塗布してください。

**指定締付トルク 25N・m**

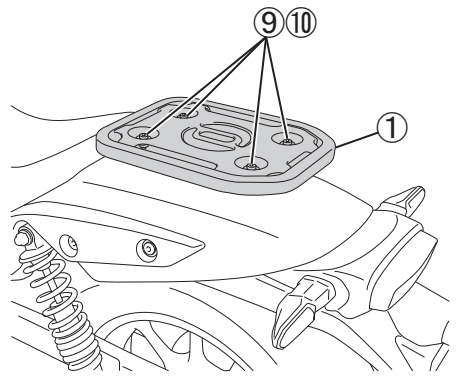

5. 左右のサイドウイングキャリア部分を組立します。  
右図に従って組立を行ってください。  
⑪低頭六角穴付きボルト締付時、別途ネジロック剤を用意し塗布してください。

**指定締付トルク 8N・m**

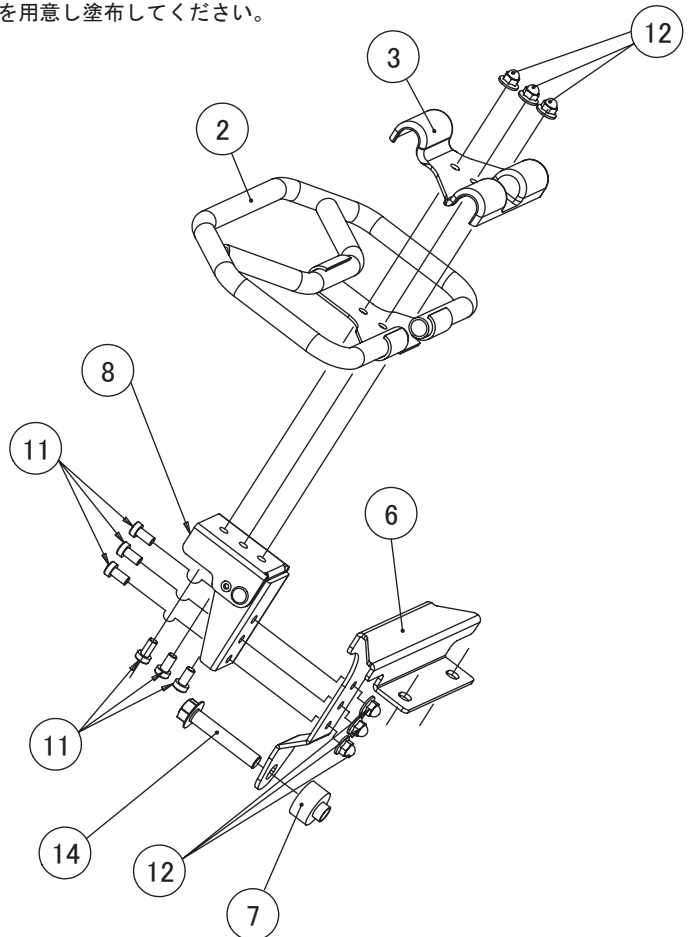

6. 車体に取り付けた①マルチキャリアベースに、5の工程で組み上げた左右のサイドウイングキャリアを取付します。  
マルチキャリアベースの裏面にあるねじ穴に⑬フランジボルトM6×15を使用して取付します。  
※ボルト取付時、別途ネジロック剤を用意し塗布してください。

マルチキャリアベース裏面図

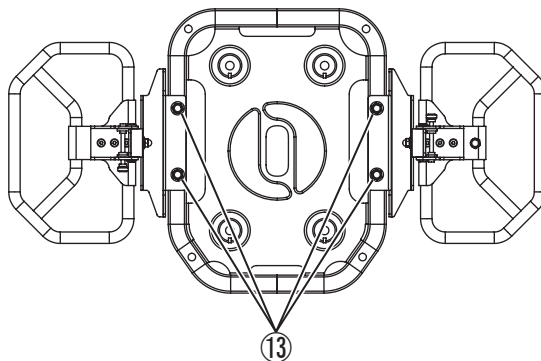

指定締付トルク 15 N・m

7. 純正テールカバー後部に、左右のサイドウイングキャリアを固定します。取付には⑦サイドマウントカラー ⑭フランジボルトM8×45を使用します。  
※ボルト取付時、別途ネジロック剤を用意し塗布してください。

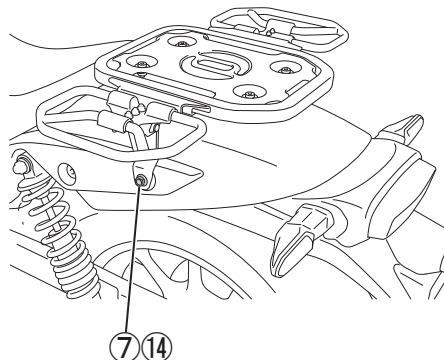

指定締付トルク 25 N・m

### 使用上のご注意

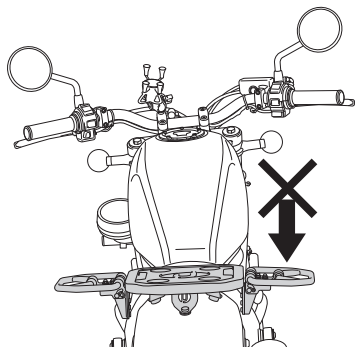

\*サイドウイングキャリアは幅広の積載物の左右の荷崩れを防止するサポートガイドとなりますのでサイドウイングキャリア部分に積載物の全ての荷重をかけるような積載物の固定方法、サイドウイングキャリア部分に強い荷重や負荷をかけて積載物を固定するような方法ではご使用いただけません。製品の破損につながる恐れがございます。

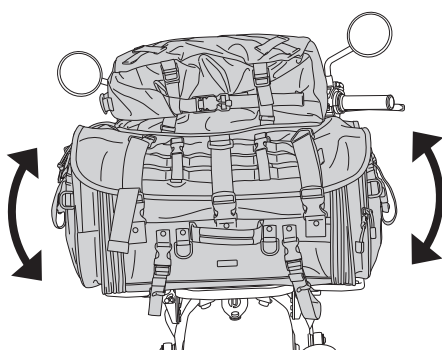

\*サイドウイングキャリアは展開時にベースキャリアより幅広の積載物の左右のバランスをサポートし荷崩れを防ぐためのものとなります。積載物の重心はベースキャリア部分中心で積載できるように固定してご使用ください。

23/8/24

この度は当社製品をお買い上げ頂き誠にありがとうございます。製品には万全を期していますが、万一不良などございましたらお手数をお掛け致しますが、弊社までご連絡頂きますよう宜しくお願い申し上げます。また製品に関するご不明な点や御質問等がございましたらお気軽に弊社までお問い合わせ下さい。



株式会社プロト

〒448-0001 愛知県刈谷市井ヶ谷町桜島5 TEL 0566-36-0456(代) FAX 0566-36-0515  
https://www.plotonline.com/ e-mail info@e-plot.co.jp