

ENDURANCE RACING **BACKREST GRAB BAR SET 取扱説明書**
適用機種：N-MAX (EBJ-SE86J)

このたびは、本製品をお買い上げ頂きまして、誠にありがとうございます。
 ご使用前に、この取扱説明書をお読み頂き、いつも手元に置いて、正しい取扱方法により
 永くご愛用くださるようお願い申し上げます。

- 販売店様へ この取扱・取付説明書は、必ずお客様にお渡し下さい。
- お客様へ この取扱・取付説明書は、必ず保管してください。

安全上の注意事項

必ず取扱説明書に書かれていることを厳守して作業を行なって下さい。



警告

**この表示を無視して、誤った取扱をすると、
 人が死亡または重傷を負う可能性が想定される内容を示しています。**

1. 製品包装のビニール袋は、子供や幼児がかぶったり吸い込んだりしないよう、手の届かないところに片付けるか、廃棄処分すること。(窒息の危険があります。)
2. 各取付ボルト及びナットは、規定トルクを厳守し、締め付けること。
 (ボルト及びナットの破損や緩みの原因となり、部品の脱落等によって怪我や、死亡事故につながる恐れがあります。)
3. エンジンを始動する場合、換気の良い場所で行うこと。(排気ガスにより、一酸化炭素中毒になる恐れがあります。)
4. エンジン回転中や停止後しばらくの間は、**マフラー及び車体は高温になっています。**
 ・絶対に近くにガソリンなどの危険物や、燃えやすい布などを置かないこと。(火災の原因になります。)
 ・絶対に人や動物などが触れない場所にとめ、触らないようにすること。(火傷の原因になります。)
5. 本製品を取付けて荷物積載した場合、ハンドリングやブレーキ性能が変わる可能性があります。
 慣れるまでは十分に慣らし運転で安全運転を心掛けて下さい。(事故の原因になります。)
6. 法定速度を守り安全運転をすること。(転倒による怪我や死亡事故につながる恐れがあります。)
7. 本書は、国家検定整備士資格を持った方を対象にしています。整備士資格をお持ちでない方は、
 信頼のおけるお店に取り付けを依頼して下さい。
8. 子供、赤ん坊など人を乗せることは絶対にしないこと。(ケガや死亡事故に繋がる恐れがあります。)



注意

**この表示を無視して、誤った取扱をすると、人が障害を負う可能性が想定される内容及び、
 物的障害の発生が想定される内容を示します。**

1. 指定車種以外の装着は行わないこと。(製品の機能が損なわれ、故障等の原因になります。)
2. 製品を分解、加工、改造をしないこと。(製品の機能が損なわれ、故障等の原因になります。)
3. エンジンが冷えてから作業をすること。(エンジンが熱い状態で作業をすると火傷の原因になります。)
4. 水平な場所で、車体を安定させてから作業を行うこと。(作業中オートバイが倒れて怪我をする恐れがあります。)
5. 作業する時は怪我防止の為、作業手袋を着用しエッジ部に気をつけて作業行なって下さい。
 (エッジ部はバリ等がある可能性がある為、手など切ったり怪我をしないよう注意して作業を行って下さい。)
6. 自動車などへ車両の積込みを行う際に、本製品にロープやタイダウンなどを引っ掛けて固定しないで
 下さい。(本製品が破損する原因になります。)

●取付ける前に

STDグラブレールの取外し方や各部のボルト、ナットの取外し方については、車両のサービスマニュアルを参考にして下さい。

＜取付けについて＞

- ① グラブバーとベースステーを、付属のボタンボルトとナットを使い規定トルクでナットを締め付ける。(写真①)

＜規定トルク＞ 22N・m

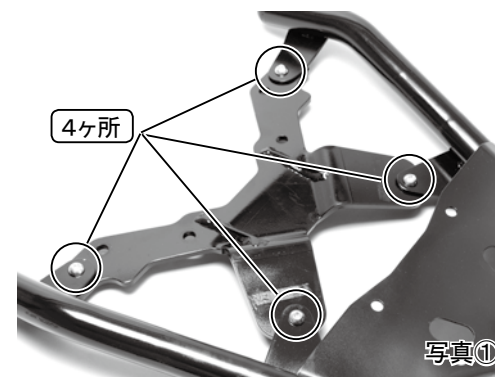

写真①

- ② STDグラブレールを取外し、付属のカラーを4ヶ所置きます。

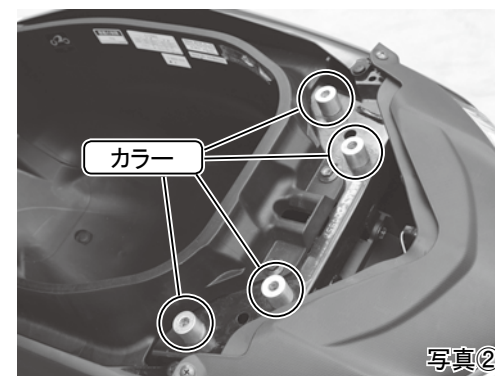

写真②

- ③ ①で組んだベースステーを、②で置いたカラーの上に置き、付属のM8ボルトで4ヶ所を規定トルクで締め付けます。

＜規定トルク＞ 22N・m

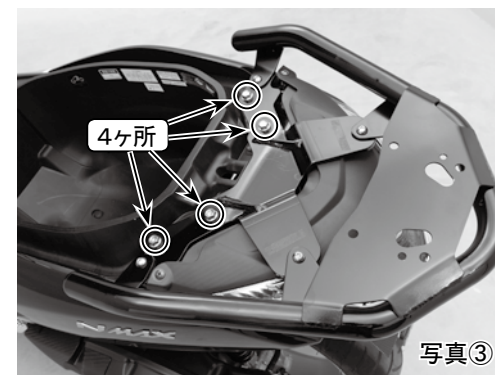

写真③

④ 写真④のようにベースステーに付属のラバーを大、小各2ヶ所貼ります。

大きい方は写真⑤のように貼ります。

⑤ 写真⑤のようにシートの端がラバーにのる様にラバー大を2ヶ所貼ります。

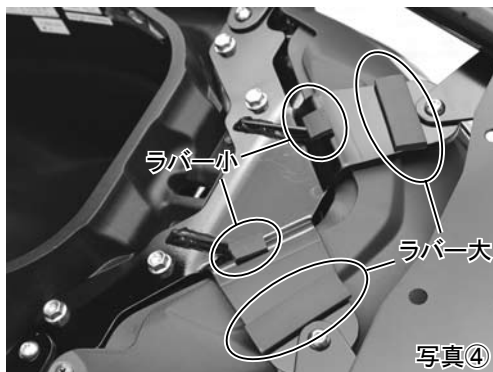

⑥ 写真⑥で○印で囲まれたφ7.5の穴を使い、バックレストを付属のM6ボルトで2ヶ所下から組み付けて規定トルクで締付けます。(写真⑦)

<規定トルク> 12 N・m

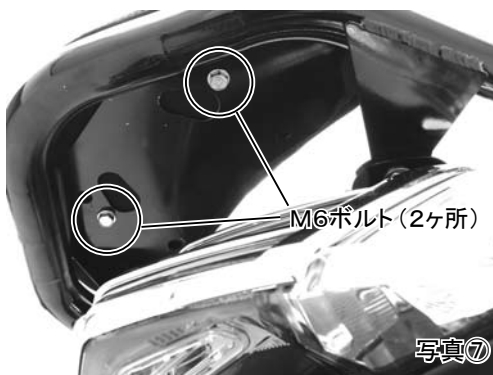

⑦各部の締付チェックを行います。

⑧完成。(写真⑦)



●注意事項

グラブバーはタンデム時に同乗者の負荷を軽減する為のものであり、グラブバーを掴んで、車両を持ち上げたりなどグラブバーに過大な負荷がかかる行為はお止め下さい。またグラブバーは構造上、車体より外側に出ています。走行の際には、グラブバーに人や物が当たらないように十分注意して安全運転を心掛けて下さい。塗装仕上げやアルマイト処理が施された製品は、商品の裏側やネジ部など複雑な形状をしている部分には、ムラが生じることがあります。このことを理由としてのクレームはお受け出来ませんので予めご了承下さい。

梱包品をご確認下さい。

バックレスト本体・1個
 グラブバー・・・1個
 グラブバーベースステー・・・1個
 カラー・・・4個
 ラバー (大 / 小)・・・各2個
 ボタンボルトM8×15・・・4個
 ボルトM8×45・・・4個
 ボルトM6×15・・・2個
 フランジナットM8・・・4個
 取扱説明書・・・2枚

※当社製品が原因で破損した場合は当社製品のみ保証致します。本製品以外の部品については保証致しかねます。本製品の故障に付随して発生した損害(積載させた荷物、工賃、移動費等)については保証致しかねます。但し以下の場合には、保障の対象外になりますのでご注意下さい。

- ・一般公道以外で本製品の使用。
- ・誤った組み方や使い方が原因による故障。
- ・火災、地震などの自然災害、気象変化、犯罪、交通事故などに巻き込まれたことによる故障及び破損。

※塗装仕上げやアルマイト処理が施された製品は、商品の裏側やネジ穴部など複雑な形状をしている部分には、ムラが生じることがあります。このことを理由としてのクレームはお受け出来ませんので予めご了承下さい。

※車両に事故や転倒歴がある場合、適合車種でも取付けすることが出来ない場合があります。

※トップケースを同時装着した場合、トップケースをタンデムライダーの背もたれとして使用しないで下さい。

注意

1. 本製品のパーツリストをもとに部品をご確認してから製品の取付をお願いします。
2. ネジ・ナット部に耐熱グリスを塗布してから、組み付けて下さい。
3. 取付・調整が終了したら、各部分のボルト・ナットの締め忘れが無い様にご注意下さい。
4. 取外した純正部品(ボルト等)は元に戻す際に必要になりますので、必ず保管して下さい。

※デザイン及び仕様変更・価格等は予告なしに変更する場合がございます。

※当社の取り扱い説明書等、十分ご確認の上ご使用下さい。

※当社製品以外の保証は一切お受けできませんので予めご了承下さい。

有限会社エンデュランス 〒350-0822 埼玉県川越市大字山田1726 TEL 049-222-7770 FAX 049-226-1625