

↓マークの所は、グリス等を給油して下さい。

当製品は出荷時、1ダウン 5アップ(正チェンジ)用のレバー位置になっております。(真下から2ノッチ前)

1アップ 5ダウン(逆チェンジ)にされる場合は、チェンジペダルのセレクションナット(11)を外し  
チェンジレバー(13)を真下から3ノッチ前に向けて組み直して下さい。

尚、セレクションナット(11)はモンキーレンチ等でしっかり締めて下さい。

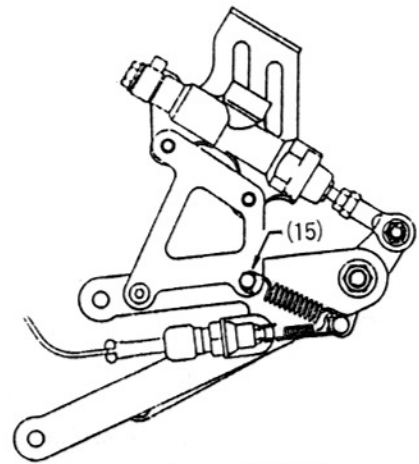
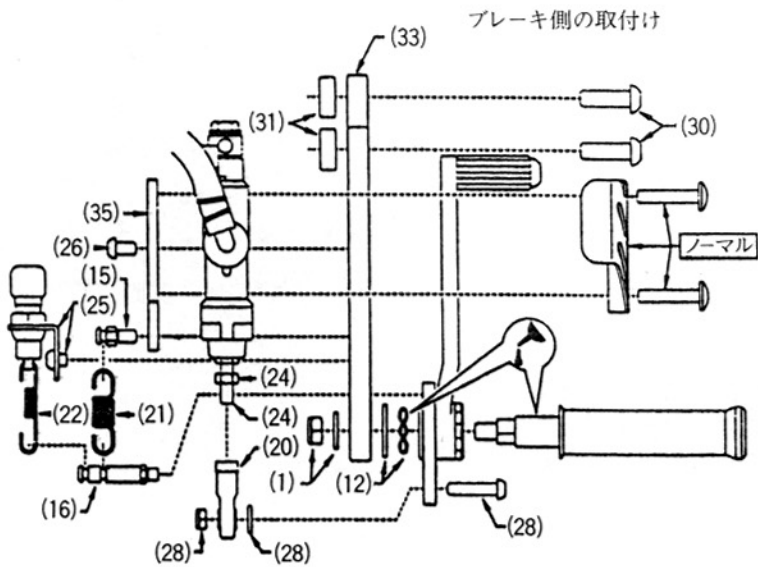
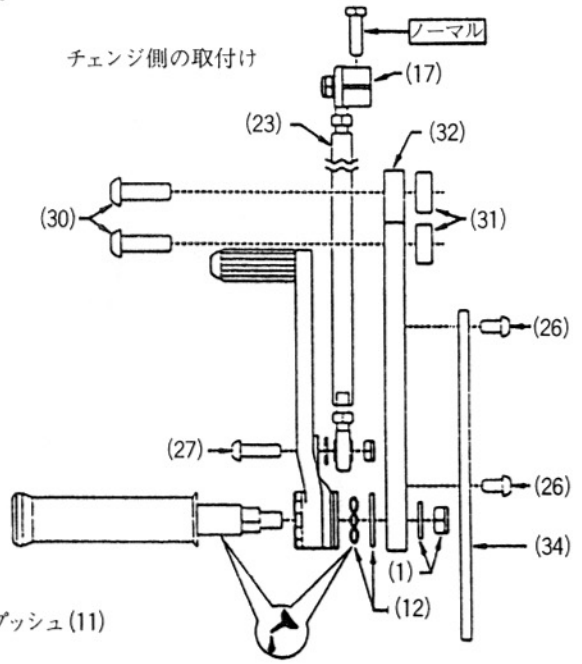
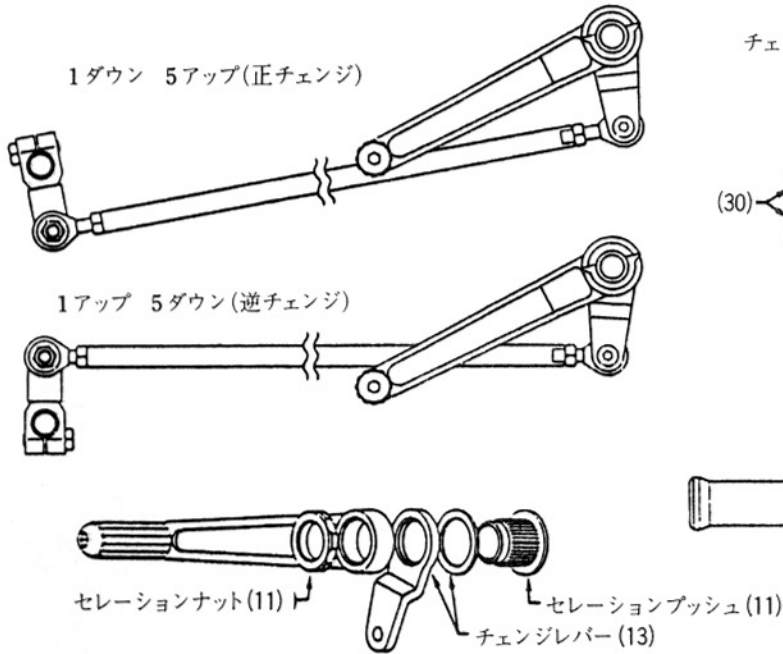

ノーマルのプッシュロッドを付属のプッシュロッド(24)に交換して下さい。

取付け後、各部の増し締めを行って下さい。

補修パーツのご注文は、車種名と品番をお申し付け下さい。

パーツの形状は、改良のため予告なく変更することがあります。

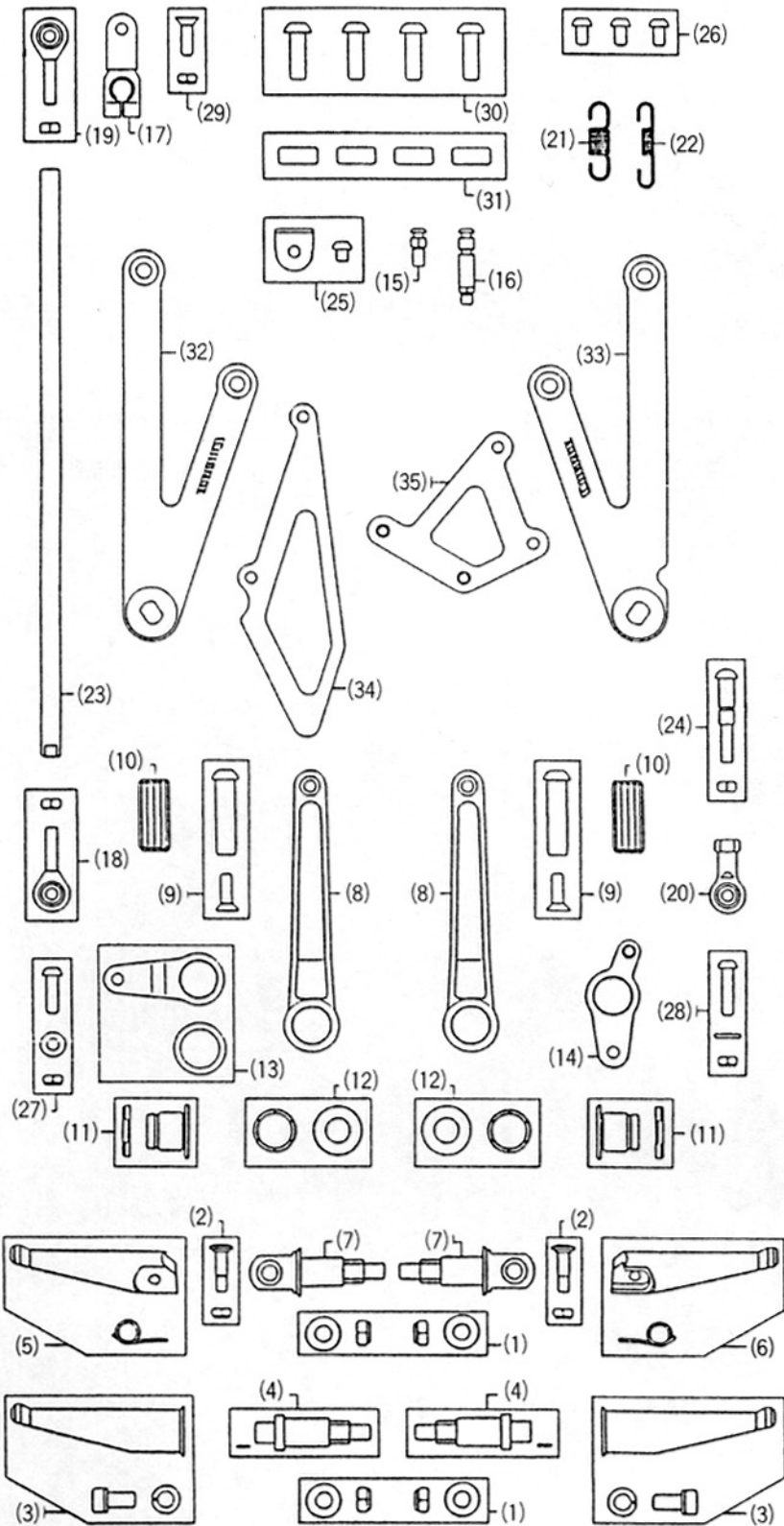

パーツリスト

(1) M8 Uナット	400円
(2) ベグボルト	300円
(3) レーシングベグ	2,400円
(4) レーシングベグホルダー	1,200円
(5) ストリートベグ(L)	2,600円
(6) ストリートベグ(R)	2,600円
(7) ストリートベグホルダー	2,000円
(8) ベグダ	2,200円
(9) ベグダピン	800円
(10) ベグダラバー	500円
(11) セレクションブッシュ & ナット	1,700円
(12) ウェーブワッシャ	400円
(13) チェンジレバー	400円
(14) ブレーキレバー	900円
(15) スプリングフック-A	500円
(16) スプリングフック-C	500円
(17) チェンジカム	2,900円
(18) ロッドエンド-O (R)	2,100円
(19) ロッドエンド-O (L)	2,100円
(20) ロッドエンド-H (R)	2,200円
(21) リターンスプリング	600円
(22) ストップスイッチスプリング	600円
(23) チェンジロッド(310L)	2,900円
(24) ブッシュロッド(49L)	1,000円
(25) スイッチステー M6×6 ボタンキャップ	800円
(26) M6×10 ボタンキャップ	500円
(27) M6×20 ボタンキャップ 6 ミリ ワッシャ	400円
(28) M6×25 ボタンキャップ 14 ミリ×2 ミリ カラー	600円
(29) M6×20皿キャップ	300円
(30) M8×25 ボタンキャップ	1,000円
(31) 20 ミリ×9 ミリ カラー	1,000円
(32) ブラケット(L)	8,300円
(33) ブラケット(R)	8,300円
(34) プロテクター	5,900円
(35) マスターブラケット	5,400円

ストリートベグ(別売)

レーシングベグ(別売)