

2010/01/18

□1800H-N42-E21/23 08-CB400SF/SB Rev0 手曲げチタンフルエキゾースト

認証番号:JMCA1109058001

□1800H-N42-E24/34 08-CB400SF/SB Rev0 手曲げチタンフルエキゾースト(φ 83ショートサイレンサー)

認証番号: JMCA1109058002

□1800H-N42-E25/35 08-CB400SF/SB Rev0 手曲げチタンフルエキゾースト(φ 83ロングサイレンサー)

認証番号: JMCA1109058003

VIA 排出ガス試験成績書番号:H150315 平成 19 年度自動車排出ガス規制適合

VIA 二輪車加速走行騒音試験成績書番号:T98029 平成 22 年度自動車騒音規制適合

触媒認定番号:0580012(政府認証プレートに表示)

近接排気騒音値 : 94dB以下 加速騒音 : 82dB以下

排出ガス試験成績表付、二輪車騒音試験成績書付

#### 開封後、製品の装着前にご確認下さい。

1. 付属のパーツリストを参照頂き、梱包部品に不足や間違いが無いかをご確認下さい。
2. 製品に傷等、外観上の不具合が無いかをご確認下さい。  
梱包品の不足、製品の不具合等がございましたら速やかにご購入の販売店または弊社までご連絡下さい。  
装着後の傷等に対する返品・交換には応じかねる場合がございますのでご了承下さい。

#### 取付け作業及びご使用上の注意事項

1. 取付け作業はエンジン、マフラーが冷えている時に行ってください。
2. エンジン始動中および停止後しばらくの間は、エキゾースト及びサイレンサーが高温になっていますので絶対に身体が触れないようご注意ください。火傷の原因になります。
3. 本製品の分解、加工、改造などをしないで下さい。シャシダイナモ等にてエンジンの連続高負荷、高回転運転をされますとサイレンサーカバー(チタン)の表面が高熱により変色する事がございますのでご了承下さい。
4. 純正部品の取外し、組み付けに際しての不明点は純正サービスマニュアルを活用下さい。  
ご了承下さいますようお願い致します。

#### 製品の設計、製造上の品質及び取付け時の特別事項

1. 製品の製造過程において、エキゾーストパイプの差し込み確認痕やプレス痕などの加工痕が付くことがありますが、製造上の都合によるものです。また、製造ロットで加工痕の大小の差がございます。あらかじめご了承願います。
2. 製品の取付けは整備技能・整備資格のある方およびオートバイショップ様を対象としております。
3. 適応車種以外には装着を行わないで下さい。
4. サイレンサーは消耗品ですので、定期的な点検が必要です。長期的な使用により十分な消音効果が得られなくなりましたら、メンテナンスをお願い致します。詳しくはお買い求めの販売店、またはTSR鈴鹿店製品部までお問い合わせ下さい。



※STDのEXパイプを取外す際、シリンダーヘッドのスタッドボルトがフランジナットにかじり付くことが有ります。フランジナットを緩める際には「浸透潤滑剤」等を塗布しながら注意して緩めて下さい。

①

#### ノーマルマフラーの取外し

作業時、フレーム等に傷が付かないよう、予めガムテープやウエス等で保護をする事をお勧めします。

サイレンサー、エキゾーストパイプの順に純正マフラーを取外して下さい。純正マフラーガasketも取外して下さい。

**図①**※STDのEXパイプを取外す際、シリンダーヘッドのスタッドボルトがフランジナットにかじり付くことが有ります。フランジナットを緩める際には「浸透潤滑剤」等を塗布しながら注意して緩めて下さい。

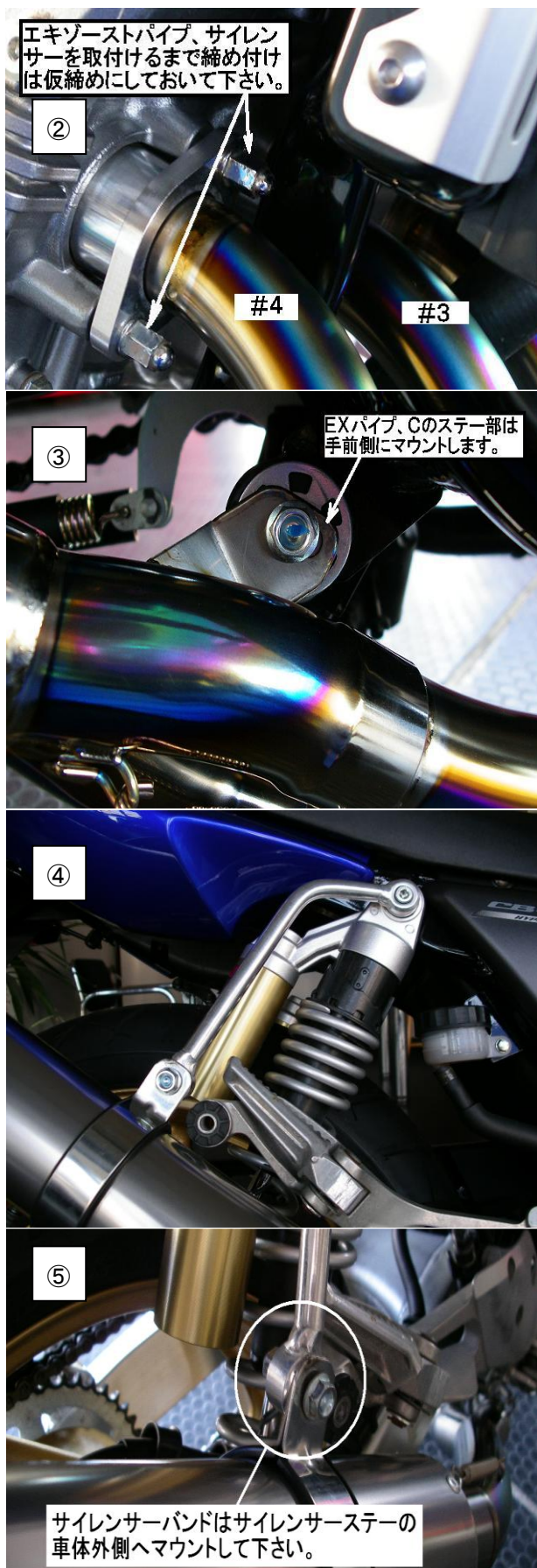

エキゾーストパイプ、サイレンサーを取付けるまで締め付けは仮締めにしておいて下さい。

EXパイプ、Cのステー部は手前側にマウントします。

サイレンサーバンドはサイレンサーステーの車体外側へマウントして下さい。

### 1. TSRチタンフルエキゾーストパイプの取付け

マフラーガasketをシリンダーヘッドに取付けます。エンジンの各気筒番号は、バイクにまたがって左側から#1-#2-#3-#4です。

図②#1-#2-#3-#4EXパイプをエンジンの各気筒へ、純正のEXパイプフランジナットを再利用し取付けます。パイプが動く程度に仮締めにしておいて下さい。

ジョイントパイプを差し込む前に差し込み部には付属の液体ガスケットを塗布して下さい。#1-#2-#3-#4 EXパイプにジョイントパイプに差し込み、スプリングを取付けて下さい。

### 2. エキゾーストパイプCの取付け

図③EXパイプCのステー部は、純正マフラーのマウント部の車体外側へマウントします。純正マフラーと取付けが違いますので注意して下さい。

スプリングをかけた純正のボルトと付属のM8 フランジナットを使用して取付けて下さい。この状態ではボルト、ナットは締め付けをせずに動く程度に仮締めの状態にしておきます。

### 3. サイレンサーの取付け

サイレンサーの差し込み部に付属の液体ガスケットを塗布し、EXパイプCに差し込みスプリングを取付けます。

### 4. サイレンサーステーの取付け

図④右リヤサスペンションのアップパー取付けボルトを外し、サイレンサーステーをM8x25キャップボルトで仮締めします。

図⑤サイレンサーバンドはサイレンサーステー外側に取付けます。バンド、ラバーを取付けてサイレンサーステーにフランジボルトM8x28、ナットにて仮締めして下さい。

### 5. 各部本締め、取付け確認

シリンダーヘッドのEXパイプフランジナット⇒EXパイプCのステー部のボルト、ナット⇒サイレンサーステー取付けボルト⇒サイレンサーバンド

上記順に本締めを行います。

EXパイプフランジナットの締め付けトルクの過度にご注意ください。フランジ部が変形し排気漏れにつながるおそれがあります。もう一度各部がマフラーと干渉していないか確認します。

干渉している場合は調整して下さい。サイレンサーが干渉している場合はサイレンサーステーとサイレンサーバンドの位置を調整し再度取付けを行って下さい。

各部クリアランスを確認後、脱脂剤でマフラーの油分を拭取ります。エンブレム、政府認証プレートにビニールが付いている場合は剥がします。

### サイレンサーの水抜き穴について

サイレンサー前下部にφ 2.5 の水抜き穴を開けています。これはサイレンサー内部に水が溜まらないようにする為です。使用過程においてこの穴より水が垂れその付近及び、スイングアーム等を汚すこととなりますので定期的な清掃をお願いいたします。

平成 22 年度二輪車加速走行騒音規制について

2010年4月1日から施行される加速走行騒音規制に、装着対象車両「ホンダCB400SF EBL-NC42」は2010年4月1日生産車両から規制適合対象機種となります。確認方法は車検証の備考欄車検証の最下部に平成22年騒音規制車と記載されている車種は平成22年度二輪車加速走行騒音規制適応車種です。本製品は平成22年度二輪車加速走行騒音規制に適合しております。また2010年4月1日以前の生産車両に本製品を装着される場合は問題ございません。

車検受験の際は付属のVIA二輪車騒音試験成績書とVIA排出ガス試験成績書持参の上、受験願います。また、製品には政府認証試験に適合証明を示す番号が政府認証プレートに刻印されております。

政府認証プレート



平成 19 年度排出ガス規制について

本製品の装着対象車両「ホンダ CB400SF EBL-NC42」は平成 19 年度排出ガス規制適合車です。本製品は平成 19 年度排出ガス規制に適合しております。車検受験の際は付属のVIA排出ガス試験成績書を持参の上、受験願います。また、製品には排出ガス浄化装置である触媒の装備を示す番号がサイレンサーの政府認証プレートに刻印されております。



ご注意！

VIA二輪車騒音試験成績書、VIA排出ガス試験成績書は紛失されないように大切に保管をお願い致します。

□1800H-N42-E21/23 08-CB400SF/SB Revo 手曲げチタンフルエキゾーストE21 23

JMCA政府認証番号:JMCA1109058001

□1800H-N42-E24/34 08-CB400SF/SB Revo 手曲げチタンフルエキゾーストE24 34 (φ 83ショートサイレンサー)

JMCA政府認証番号: JMCA1109058002

□1800H-N42-E25/35 08-CB400SF/SB Revo 手曲げチタンフルエキゾーストE25 35 (φ 83ロングサイレンサー)

JMCA政府認証番号: JMCA1109058003

No	品番	品名	QTY	単価(税抜)	No	品番	品名	QTY	単価(税抜)
1	1811H-N42-020	EXパイプ#1	1	¥26,000	9	18355-BND-100	サイレンサーバンド φ 100	1	¥3,000
2	1812H-N42-020	EXパイプ#2	1	¥26,000		18355-BND-EX1	サイレンサーバンド φ 83	1	¥3,000
3	1813H-N42-020	EXパイプ#3	1	¥26,000	10	18366-N39-H00	サイレンサーステーセット	1	¥5,000
4	1814H-N42-020	EXパイプ#4	1	¥26,000	11	CB08025U	キャップボルト M8x25	1	¥60
5	1821H-N42-020	EXジョイント	1	¥56,000	12	96300-0802800	フランジボルト M8x28	1	ホンダ純正部品
6	1831H-N42-020	EXパイプC	1	¥36,500	13	FN08000U	フランジナット M8	2	¥50
7	18300-N42-E21	サイレンサー E21(CARBONφ 100)	1	¥45,000	14	18333-HW0-300	マフラスプリング	8	¥500
	18300-N42-E23	サイレンサー E23(TITANφ 100)	1	¥45,000	15	99906-ME30	液体ガスケット	1	¥600
	18300-N42-E24	サイレンサー E24(TITANφ 83 S)	1	¥42,000	16	18291-MN4-920	EXパイプガスケット	4	ホンダ純正部品
	18300-N42-E34	サイレンサー E34(CARBONφ 83 S)	1	¥42,000	17		排気ガス試験成績書	1	
	18300-N42-E25	サイレンサー E25(TITANφ 83 L)	1	¥42,000	18		二輪車騒音試験成績書	1	
	18300-N42-E35	サイレンサー E35(CARBONφ 83 L)	1	¥42,000	19		取扱説明書	1	
8	18336-RUB-E00	バンドラバー L=41(汎用)	1	¥500					
	18336-RUB-EX1	バンドラバー	1	¥500					

1800H-N42-E21/23/24/34/25/35  
CB400SF/SB(EBL-NC42)  
手曲げチタンフルエキゾースト

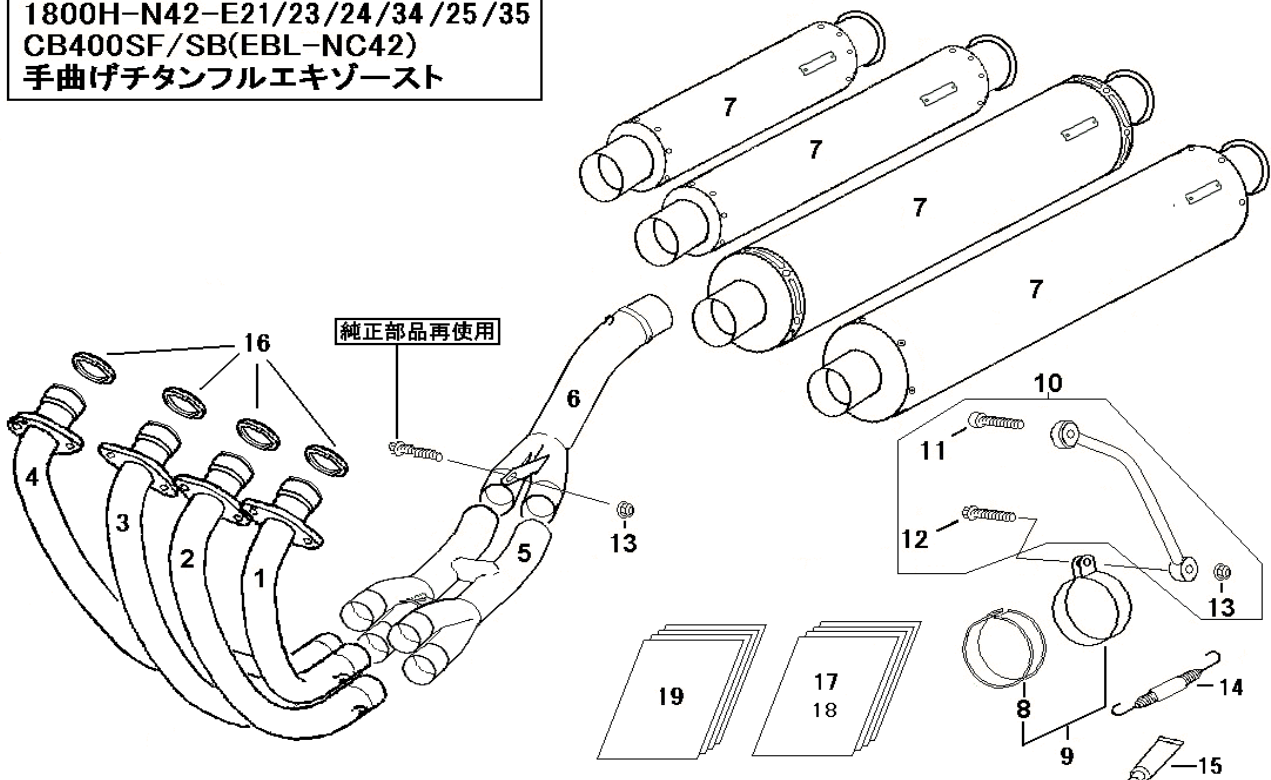

- 部品の価格は全て単品(1個)の税抜き価格です。
- 部品記載内容、価格、仕様等は製品改良のため予告無く変更する事がございますので予めご了承下さい。
- No.12、16の部品はホンダ純正部品を使用しております。ホンダ純正部品の購入はホンダ2輪販売店にてお求め下さい。

ホンダワールド株式会社 TSR(テクニカルスポーツレーシング)

〒513-0844 三重県鈴鹿市住吉町 6786

鈴鹿店製品部 TEL 059-378-1455 FAX 059-378-6192

<http://www.tsrjp.com/>