

モリワキ HONDA FAZE '09 ZERO SLIP-ON ANO/WT

Part No. 01810-LK1F8-00 / 01810-LJ1F8-00

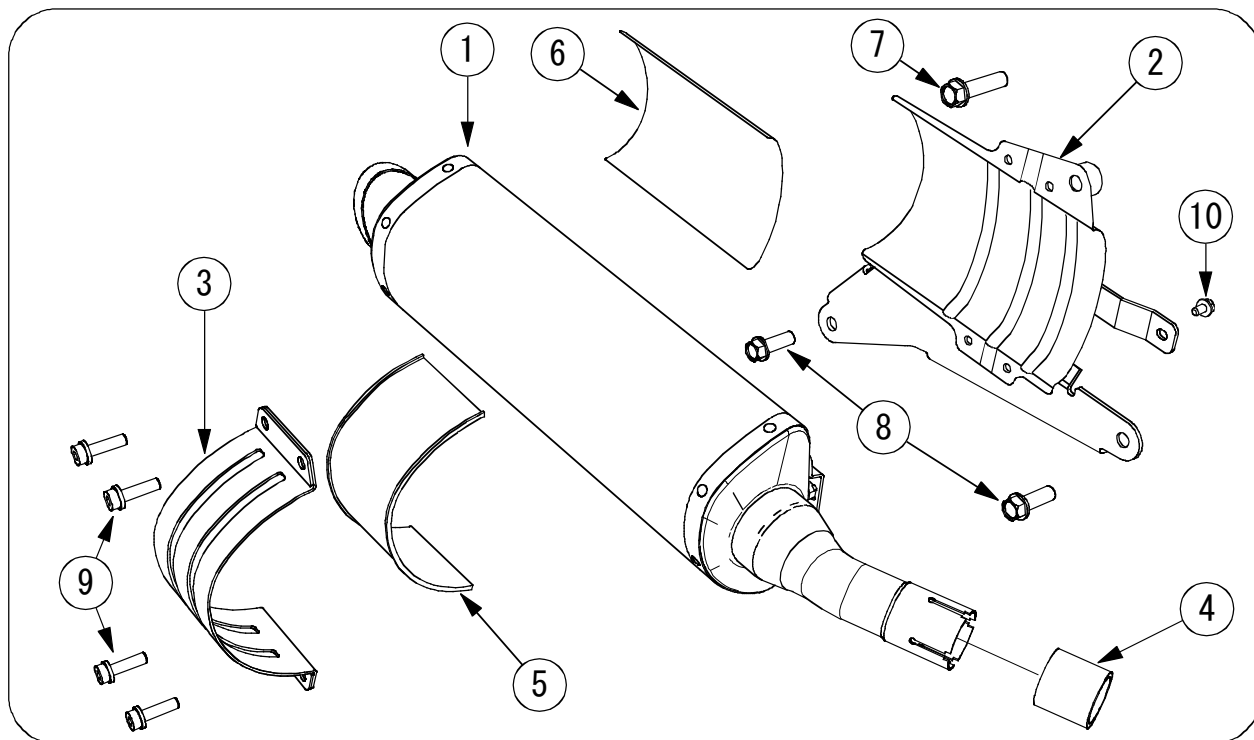

No.	部品番号	商品名	数	単価(税抜)	No.	部品番号	商品名	数	単価(税抜)	
1	18110-LK1F8-00	サイレンサーCOMP. ANO.	1	¥ 56,000	7	95701-10040-07	フランジボルト 10x40	1	¥ 240	
	18110-LJ1F8-00	サイレンサーCOMP. WT.	1	¥ 56,000	8	95701-10030-07	フランジボルト 10x30	2	¥ 240	
2	18932-LK1F8-00	サイレンサーブラケット	1	¥ 12,000	9	972010-06016	フランジキャップボルト6x16	4	¥ 120	
3	18931-LK1F8-01	サイレンサーバンド	1	¥ 2,700	10	96300-06010-00	フランジボルト 6x10	1	¥ 70	
4	18320-LK176-00	ガスケット	1	¥ 750	11	取扱説明書、排出ガス試験結果証明書			1	
5	18934-LK1F8-01	バンドラバー	1	¥ 350						
6	18935-LK1F8-00	ブラケットラバー	1	¥ 750						

【製品仕様】

製品名	FAZE 09 ZERO SLIP-ON ANO/WT	商品重量	3.6 kg (純正品 6.7 kg)
適合機種	HONDA FAZE (JBK-MF11)	オイル交換	本製品脱着不要
インジェクション	標準状態	オイルフィルタ	本製品脱着不要
エンジン仕様	純正状態	センタースタンド	使用可
排気音量	近接騒音:91dB 加速騒音:82dB	認定番号	JMCA1110007018
		その他	排気触媒入 (0070003)

⚠ 注意

- ① 作業する時は、けが、やけど防止のため、軍手を着用してください。
- ② 作業するときエンジンを十分冷ましてからおこなってください。やけどするおそれがあります。
- ③ 走行時に脱落などのトラブルが発生しないよう、**各部の締め付けを十分確認**して下さい。
- ④ 走行中振動によりボルト類が緩むことがありますので、**定期的に増し締めを行って下さい**。特に転倒後には、緩みやすくなりますので必ず点検してください。
- ⑤ 取付け後、排気漏れの確認等でエンジンを始動する場合、周囲の安全を確認し、また通気の良い場所で行って下さい。
- ⑥ 車両にスイングアーム、ステップ等の改造がありますと装着できない場合があります。**不正な改造によるマフラー破損等の返品はお受けしていません**のであらかじめご了承下さい。
- ⑦ 転倒歴のある車両では、取り付けることができない場合があります。確実に取り付けることができない場合には本製品を使用しないで下さい。

【取付工具】

メガネレンチ	ソケットレンチ	T型レンチ	六角レンチ
10 mm	12, 14 mm	12 mm	5 mm

1 【純正マフラーの取り外し】

E X. パイプ部の樹脂製のヒートカバーを外します。

E X. パイプ、ジョイント部のバンド締め付けボルトをゆるめて、バンドを外します。

(外したバンドは本製品取り付け時に使用します。)

サイレンサー固定ボルトを3本外し、マフラーを外します。

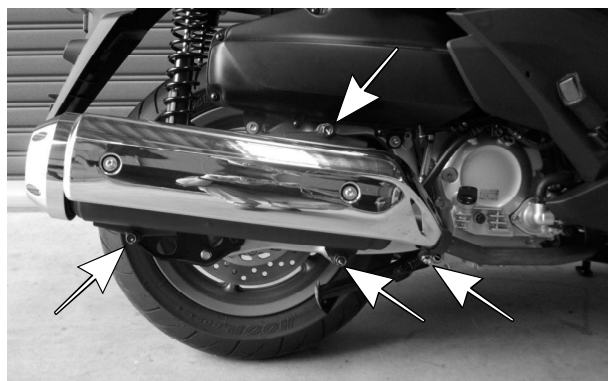

2 【製品の取り付け：部品の準備】

サイレンサーにガスケットを挿入します。

サイレンサーブラケットにブラケットラバーを貼り付けます。

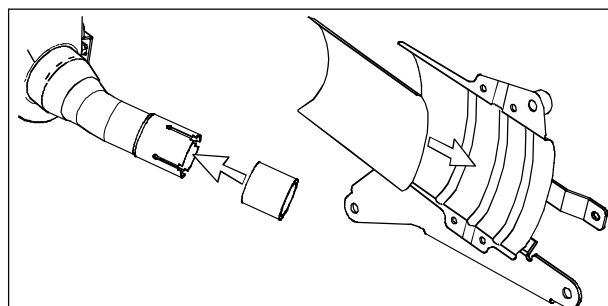

フロントパイプのE X. フランジ固定ナットを緩めて、本製品の取り付けをし易くします。

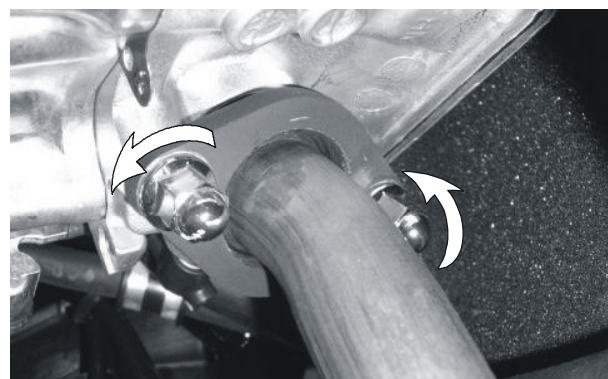

3 【製品取り付け】

サイレンサーブラケットを付属のボルト⑦⑧で取り付けます。

(ボルト,M10 / 締めトルク:4.0Kg \cdot m/39N \cdot m)

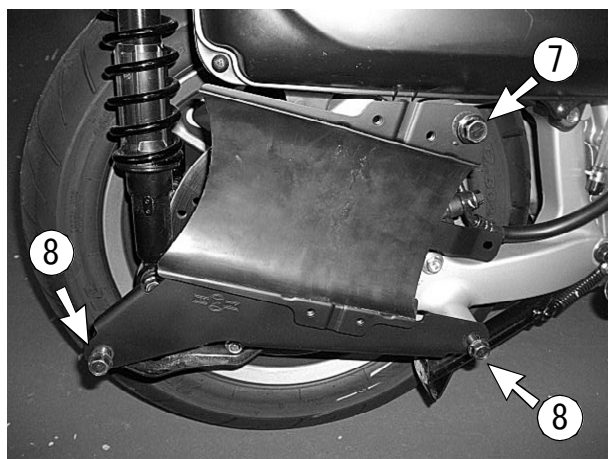

サイレンサーを取り付けます。

サイレンサー裏側のステーを付属のフランジボルト 6x10 で締め付けます。

(ボルト,M6 / 締めトルク1.2Kgf・m/12N・m)

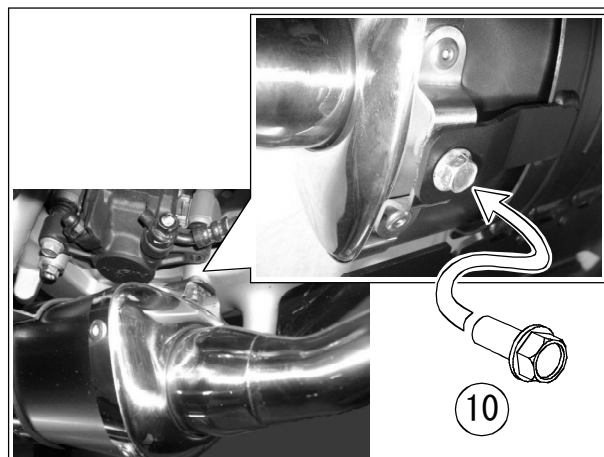

エンジンポート部のフランジを固定するナットを締め付けます。

(ナット / 締めトルク:2.1Kgf・m/21N・m)

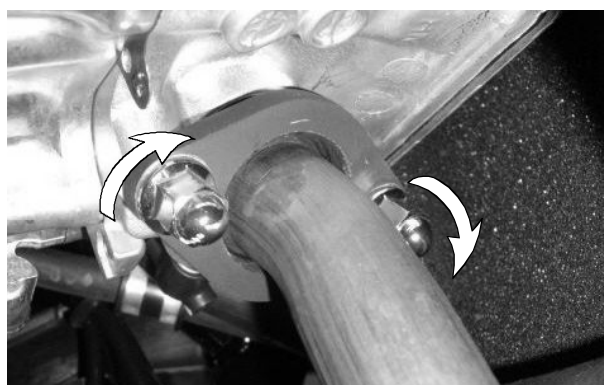

E X. バンドを取り付けます。

本製品のジョイント部の切りカキ凹み部にバンドの爪部を合わせて締め付けます。

(ボルト,M8 / 締めトルク2.1Kgf・m/21N・m)

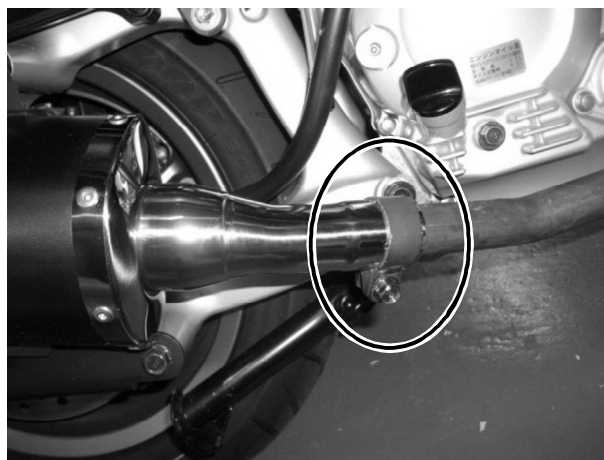

サイレンサーバンドを取り付けます。

サイレンサーバンドにバンドラバーをはめ込み、付属のフランジキャップボルト 6 x 1 6 の 4 本でサイレンサーをバンドで固定します。

(ボルト,M6 / 締めトルク1.2Kgf・m/12N・m)



4 【取り付け仕上げ】

各ボルトナット類の締め忘れが無いことを確認します。

エンジンを始動し各部の排気漏れが無いことを確認します。

エンジン排気ポート部分からの排気漏れがある場合は、今一度各部の締付を緩め、エンジンポートくちに的確になじむように締付けなおします。



エンジン始動後15分程度は慣らし運転を行って下さい(吸音材の慣らし)。この時、白い排気ガスが出ることや、サイレンサー下部の水抜き穴から水蒸気等が出る場合がありますが、性能上問題ありません。

5 【セッティングについて】

モリワキストリート用マフラーは、すべてスタンダードの状態です。性能が発揮されるように設計されています。

したがってマフラー装着にともなうエンジン、燃料系などのセッティングの必要はありません。

もしマフラー交換に伴う性能悪化が見られるなら、まずエアクリーナーやプラグ等を整備してもう一度確認して下さい。

6 【JMCAについて】

全国二輪車用品連合会（JMCA）は、違法改造部品問題が直接の設立動機となり、警察庁をはじめ、国土交通省の指導のもと不法製品一掃とその製品に歯止めをかける活動をしています。

「JMCA認定プレート」にて認可されたマフラーは、(財)日本車輛検査協会の公認検査を受け法規制値をクリアしたうえ、安全をみこした自主規制をも合格した製品です。

走行の際は付属のJMCAカード及び、排出ガス試験結果証明書を携帯してください。

7 【メンテナンスについて】

マフラーボルトの緩み、排気漏れ、転倒による取付け不良などを定期的に点検して下さい。

走行による汚れは、市販のピッチクリーナー等をご使用下さい。

同封のJMCA認可カード、排出ガス試験結果証明書は、走行時にご携帯下さい。

本説明書は末永く保管し、メンテナンス等の機会には、活用するようにして下さい。

製品上の問題点、取付け時の不明点等がありましたら、お気軽にお電話にてお問い合わせ下さい。

記載内容、価格、仕様等は、製品改良のため、予告なしに変更する場合があります。



株式会社モリワキエンジニアリング

〒513-0825 三重県鈴鹿市住吉町 6656-5

Tel 059-370-0090 Fax 059-370-0152

HP <http://www.moriwaki.co.jp>