

取扱説明書

DAYTONA corp.

R74206 /

*取り付けする前に必ずお読み頂き、内容をよく理解して正しくお使いください。

*この取扱説明書は、いつでも取り出して読めるよう大切に保管してください。

*この商品もしくはこの商品を取り付けた車両を第三者に譲渡する場合は、必ずこの取扱説明書も併せてお渡ししてください。

	適応車種	商品NO.
	GPZ900R Ninja GPz750R Ninja	74206

ご使用前に必ず、ご確認ください

取扱説明書内の注意事項を守らずに使用した事による事故や損害について、当社では一切の責任は負いません。商品の保証については保証書裏面の保証規定に沿って行っております。保証内容をご理解のうえ、この取扱説明書と一緒に保管してください。

本書では正しい取り付け、取扱方法および点検整備に関する重要な事項を、次のシンボルマークで示しています。

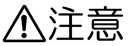
 警告	要件を満たさずに使用しますと、死亡または重傷に至る可能性が想定される場合を示してあります。
 注意	要件を満たさずに使用しますと、傷害に至る可能性または物的損害の発生が想定される場合を示してあります。



 実施	行為を強制したり指示する内容を告げるものです。	 禁止	禁止の行為であることを告げるものです。
 水ぬれ禁止	表記の禁止行為を告げるものです。	 その他	その他の警告及び注意を告げるものです。

警告

 禁止	<ul style="list-style-type: none"> 不十分なシートの取り付けは走行中大変危険です。この商品の取り付けは、オートバイ店もしくは認証工場へ依頼してください。 この商品の、取付作業に入る前に、身の回りの安全を確保してください。
--	---

注意

 実施	<ul style="list-style-type: none"> この商品は、記載されている適応車種以外の車両には使用しないでください。 純正部品の取り外し方法は、年式により異なる場合がございます。本取扱説明書の取付方法は当社にて検討した方法となっており、取り付けに際してはサービスマニュアルを参考にしてください。 この商品は、純正タンク/サイドカバー/テールカウル専用設計です。他社製外装部品との組み合わせは不明（保証対象外）です。 このシートは純正シートと違い、前方に金属のステーが使われています。純正シートと同じような扱いをするとタンク等に当たり、車体に傷がつく可能性がありますのでタンクやフレームに傷をつけないよう慎重に取り付けを行ってください。取り付け、またはご使用時についたタンク等の傷についての補償はお受けできません。予めご了承ください。 この商品は、車体に合うように設計されていますが、車体個体差によっては装着した際にタンクやカウルなどシート周辺の部品に接触して傷をつけてしまう可能性や、車体との間に隙間が開く可能性があります。<u>(シート回りの傷がつきそうなカウル部分にはテープなどを貼り、保護することをお勧めします。)</u> このシートのタンデム部分は、純正対比で約+10mm高くなります。個人差によっては純正アシストグリップが使いにくくなる場合があります。予めご了承ください。 この商品の取り付けには、純正シートフックの移植が必要となります。取り外しの際、破損や紛失には十分に注意してください。
--	--

	<ul style="list-style-type: none"> このシートはFRP製のシートベースを使用しております。車体個体差に対応するために車体とシートの間隙を広く設定しておりますが、シートの性能には影響ありません。 <u>この商品の取り付けには、付属の / ラバーA/B を両面テープを使用して車体フレームへ貼り付けします。再塗装されたフレームまたは、フレームの塗装が劣化している場合、両面テープの粘着力で塗装剥がれが生じる場合があります。(保証対象外です。) 予めご了承ください。</u> この商品の表皮は、無理な力をかけたり、工具等が接触すると破れる可能性があります。取り付けには十分注意してください。取り付け、または使用中の表皮の剥がれ、破れ等のクレームはお受けできません。予めご了承ください。 取り付け後約100km走行しましたら各部を点検してください。その後は約500km毎に必ず点検を行い、各部に異常がないか確認してください。 走行中に異常が発生した場合は、直ちに車両を安全な場所に停車させ、異常箇所を点検してください。
 その他	<ul style="list-style-type: none"> 「R.C.M コンセプト」はCOZYシートの中でもACサンクチュアリーが監修を行い、同社が展開するリアルコンプリートマシン「R.C.M」のシートフォルムを継承したコラボレーションシリーズの総称です。 この商品のシートベースは、書類やマニュアル等を収納することができません。 この商品は、乗車を繰り返す事により、表皮にシワが付く可能性があります。
 水ぬれ禁止	<ul style="list-style-type: none"> この商品は防水処理を施しておりますが、完全防水ではありません。雨天走行時や洗車時等で、シートに水がかかると縫製部より水が浸入する可能性があります。

本商品の特徴

- ACサンクチュアリーが監修を行い、同社が展開するリアルコンプリートマシン「R.C.M」のシートフォルムを継承したコラボレーションシートです。
- 高密度のウレタンを使用し、長時間の走行でもクッション性を持続させます。
- 車両のエッジをシートのリヤ回りにプラスした独自のシングルシート風デザインで、一体感とホールド感を高めます。
- 純正対比ライダー側約-25mm、タンデム側約+10mmで、カスタム感をだしつつ足つき性を向上させます。

商品内容

NO	パーツ名	サイズ	数量	NO	パーツ名	サイズ	数量
	シート ASSY		1		ラバーA (両面テープ付)	15X35X5L	2
	アジャストプレート		4		ラバーB (両面テープ付)	18X35X5L	2
	ナット	M6	4				

取付方法

1. 純正シートを取り外します。
2. 純正シート裏側から、純正ボルト（左右4ヶ）を外し、左右の純正シートフックを取り外します。
取り外した純正ボルトは、使用しません。大切に保管してください。
3. ナット（4ヶ）を使用して、左右の純正シートフックをシートASSYへ仮留めします。
4. 下図を参考に、車体側のシートフレーム部（左右）を脱脂し、ラバーA、ラバーBを重ね、シートフレーム部へ貼り付けします。（下図は左側の詳細図です。同様に右側へも貼り付けしてください。）
ラバーA、ラバーBを貼り付けせずに使用されますと、車体取り付け時にシートASSYのガタツキが大きくなる可能性があります。ラバーA、ラバーBは必ず取り付けしてください。
5. シートASSYを純正同様な取り付け方法で、車体へ取り付けます。シートASSYの脱着を慎重に数回行います。問題が無ければ手順3で仮留めしたナットを本締めします。
この時、手順3で仮留めした左右の純正シートフックが、はまりにくい場合は、シートASSYと純正シートフックの間にアジャストプレートを入れ、純正シートフックの高さを調整してください。また、純正シートフックは、前後に取り付け位置の微調整が可能のため、シートの脱着がスムーズに行える位置へ調整してください。
6. シートASSYを車体へ取り付けします。実際にシートASSYに着座し、純正シートとの違いを確認し、必ず慣らし運転を行ってください。
7. 各部を点検し、異常が無ければ作業は終了です。

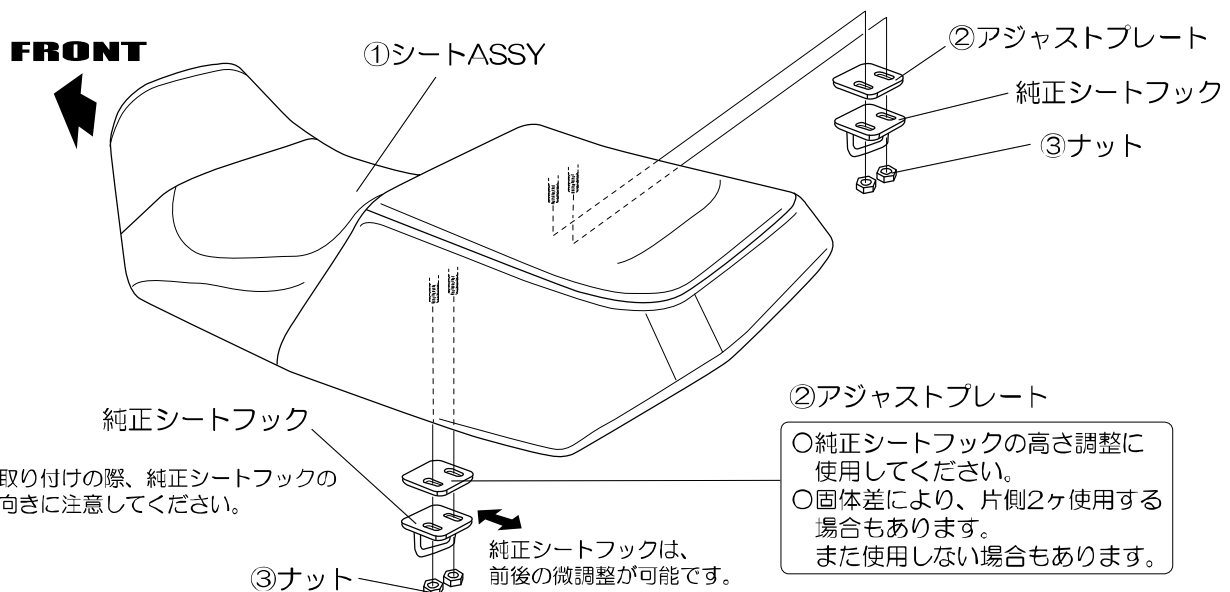
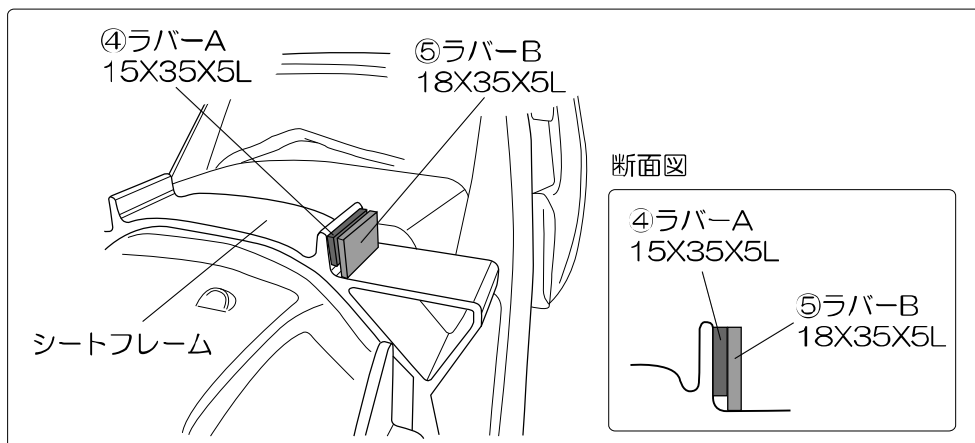

株式会社 **デイトナ** 〒437-0226 静岡県周智郡森町一宮 4805

URL: <http://www.daytona.mc.jp> E-mail: info@daytona.co.jp

デイトナ商品についてのご質問、ご意見は「フリーダイヤルお客様相談窓口」0120-60-4955 まで