

取扱説明書

DAYTONA corp.

R70353 ①/③

*取り付けする前に必ずお読み頂き、内容をよく理解して正しくお使いください。

*この取扱説明書は、いつでも取り出して読めるよう大切に保管してください。



*この商品もしくはこの商品を取り付けた車両を第三者に譲渡する場合は、必ずこの取扱説明書も併せてお渡ししてください。

	適応車種	商品NO.
エアロショートスクリーン	CYGNUS-X125FI 〈国内仕様 28S 専用〉	70353

■ご使用前に必ず、ご確認ください■

- ※ 取扱説明書内の注意事項を守らずに使用した事による事故や損害について、当社では一切の責任は負いません。
- ※ 商品の保証については保証書裏面の保証規定に沿って行ってまいります。保証内容をご理解のうえ、この取扱説明書と一緒に保管してください。

本書では正しい取り付け、取扱方法および点検整備に関する重要な事項を、次のシンボルマークで示しています。

 警告	要件を満たさずに使用しますと、死亡または重傷に至る可能性が想定される場合を示してあります。
 注意	要件を満たさずに使用しますと、傷害に至る可能性または物的損害の発生が想定される場合を示してあります。

警告



禁止

- ・ この商品は耐衝撃アクリル製で表面へのコーティングは施しておりません。商品にガソリンやブレーキ液、アセトン、シンナー等の化学物質が付着しますと、細かいヒビや傷、曇り、変形、ワレ等が生じます。付着してしまった場合は直ちに水で洗浄してください。また、研磨剤入りの磨き剤等を使用すると表面に小キズができ、曇る場合があります。予めご了承ください。
- ・ 清掃する場合は水を掛けながら、柔らかい布かスポンジで優しく洗ってください。中性洗剤を使用しても洗浄は可能ですが、研磨剤の入ったコンパウンド等は使用しないでください。また、拭きあげる場合は、かたく水をしぼった清潔なタオル等でかるく拭いてください。表面に小キズができる可能性がありますので、乾拭きはしないでください。

注意



実施

- ・ 適応車種以外の車両には使用しないでください。
- ・ 純正ミラー専用設計です。純正以外のミラーとの組み合わせは未確認（保証対象外）です。
- ・ この商品を所定の状態で取り付けると、純正ミラー取付位置が上方方向に約 20mm、横方向（グリップ側）に約 15mm オフセットします。予めご了承ください。
- ・ この商品の取り付けには一部強力両面テープを使用しておりますが、テープでの完全接着は不可能につき、ご使用中にテープはがれ（保証対象外）が生じる場合があります。車体装着後は定期的なチェックを必ず行い、ご使用中に不用意にテープはがれが生じないように十分ご注意ください。
- ・ 商品取り付けの際、両面テープ貼付位置の汚れ落とし&脱脂は必ず行ってください。処理を行わずにそのまま貼り付けた場合は、両面テープの粘着力が著しく低下します。
- ・ 商品貼付位置は慎重に確認し、貼り直しが無いようにしてください。一度剥がした両面テープは粘着力が低下していますので、再利用はしないでください。尚、両面テープ本来の性能を発揮させるために、接着後 24 時間は実走行を控えてください。また、接着時に両面テープが浮いてしまいそうな箇所があれば、密着するようテープ等で別途押さえ、24 時間後にそのテープを取り外してください。
- ・ 商品製造個体差と車両組付個体差により、商品のカットラインと車体側のラインは完全には合致しません。 予めご了承ください。



可燃性注意

- ・ この商品（スクリーン）は耐衝撃アクリル製です。可燃性素材につき火には近づけないでください。また、走行直後のエンジンやエキパイ、マフラー付近などに近づけると変形します。ご注意ください。



その他

- ・ 商品付属のボルト類は必ず規定トルクで締め付けてください。スクリーン本体をオーバートルクにて締め付けると、スクリーンが割れたり変形しますので特に注意してください。
- ・ エンジン始動中、振動によりスクリーンからピリッ音がでる場合がありますが異常ではありません。



その他

- ・ この商品（スクリーン）は耐衝撃アクリル製です。通常のアクリル素材よりも高強度ですが、転倒などによる大きな衝撃をうけた場合はスクリーン部分が割れたり変形しますので、注意してください。
- ・ 車両組み付け個体差により、左右のミラー取付穴がセンターからズれている場合があります。この場合、手順7の段階でスクリーンに貼り付けてある両面テープが純正フロントカウルに接することが出来ず隙間が生じてしまいます。そのまま無理に位置合わせを行うと、カウル傷付きなどの原因となりますので、必ずミラー取付穴位置を適切に調整してからスクリーンを取り付けてください。
- ・ 取付構造上、スクリーンと純正フロントカウルのクリアランスが狭くなる箇所があります。塗装面に傷が生じる原因となる場合がありますので、予めプロテクションシールなどで保護（予防）されることをオススメします。
- ・ 走行中に異常が発生した場合は、直ちに車両を安全な場所に停車させ、異常箇所を点検してください。
- ・ この商品は予告無しに価格や仕様の変更をすることがあります。予めご了承ください。

本商品の特徴

- ・ 純正フロントカウル周辺のカットラインを三次元立体曲面成型で車種専用形状とし、スクリーン標準設定でない車両にも違和感の無い装着状態としました。スクリーン先端部にはエアロ形状を採用し、疲労軽減・防風効果を発揮。
- ・ スクリーンはスタイリッシュなショートタイプ。耐衝撃アクリル製（スモーク）。純正ミラー専用品。

商品内容

NO	パーツ名	数量	NO	パーツ名	数量
①	スモークスクリーン	1	⑧	平ワッシャー M6用	4
②	スクリーンステーL φ8	1	⑨	六角ボルト M8X40XP1.25	1
③	スクリーンステーR φ8	1	⑩	フランジ付Uナット M8	1
④	ラバースパースー	2	⑪	スペーサー φ16X8.5X25L	2
⑤	ロゼットワッシャー M6用	4	⑫	六角ボルトM8X40XP1.25（左ネジ）	1
⑥	皿キャップスクリュー M6X20	4	⑬	フランジ付ナット M8（左ネジ）	1
⑦	Uナット M6用	4			

取付方法

1. 純正ナットを緩め、純正ミラーアダプターごと純正ミラーASSY（左右）を取り外します。
2. 脱落に注意しながら、純正ミラー取付部（左右）に⑪スペーサー（左右各1ヶ）を仮置きします。
3. 下図を参考に、左側は⑨六角ボルトを、右側は⑫六角ボルト（左ネジ）を各々使用して、②/③スクリーンステー（L/R）を純正ミラー取付部（左右）にそれぞれ仮留めします。

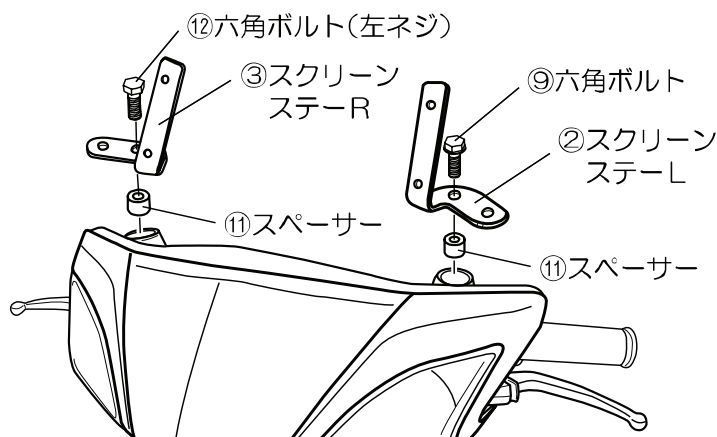

この段階では必ず仮留め状態にて取り付けてください。

4. 互いの穴位置を合わせ、手順 3 で仮留めした②/③スクリーンステー (L/R) に④ラバースペースャーを各々貼り付けます。
 5. ①スモークスクリーンの表面に貼られた保護フィルムを剥がします。
 6. ①スモークスクリーンの両面テープ位置を予め確認し、純正フロントカウルを脱脂します。
 7. ①スモークスクリーンの両面テープの剥離紙を剥がし、⑥皿キャップスクリュ (4 ケ) と⑤ロゼットワッシャー (4 ケ) を使用して、②/③スクリーンステー (L/R) に①スモークスクリーンを仮留めします。
- ※. この段階でスクリーンとフロントカウルの位置関係が適切でない場合は、純正ミラー取付穴位置を必ず調整してください。また、スクリーンとフロントカウルのクリアランスが狭いと思われる箇所には、予めプロテクションシールなどで保護 (予防) されることをオススメします。**
8. ①スモークスクリーンのカットラインを純正フロントカウル下部に合わせ、両面テープ部を手でよく圧着し、マスキングテープ等で押さえ付け、テープ完全接着 (24 時間) までそのまま放置します。
 9. 下図を参考に、車体裏側より⑧平ワッシャー (4 ケ) と⑦Uナット (4 ケ) を使用して、締付トルク $2\text{N}\cdot\text{m}$ ($0.2\text{kgf}\cdot\text{m}$) にて①スモークスクリーンを本締めします。
 10. 手順 3 で仮留めした②/③スクリーンステー (L/R) を本締めします。
 11. 左側は⑩フランジ付Uナットを、右側は⑬フランジ付ナット (左ネジ) を各々使用して、手順 1 で取り外した純正ミラーASSY (左右) を②/③スクリーンステー (L/R) に各々取り付けます。
 13. 各部を点検し、異常がなければ作業は終了です。

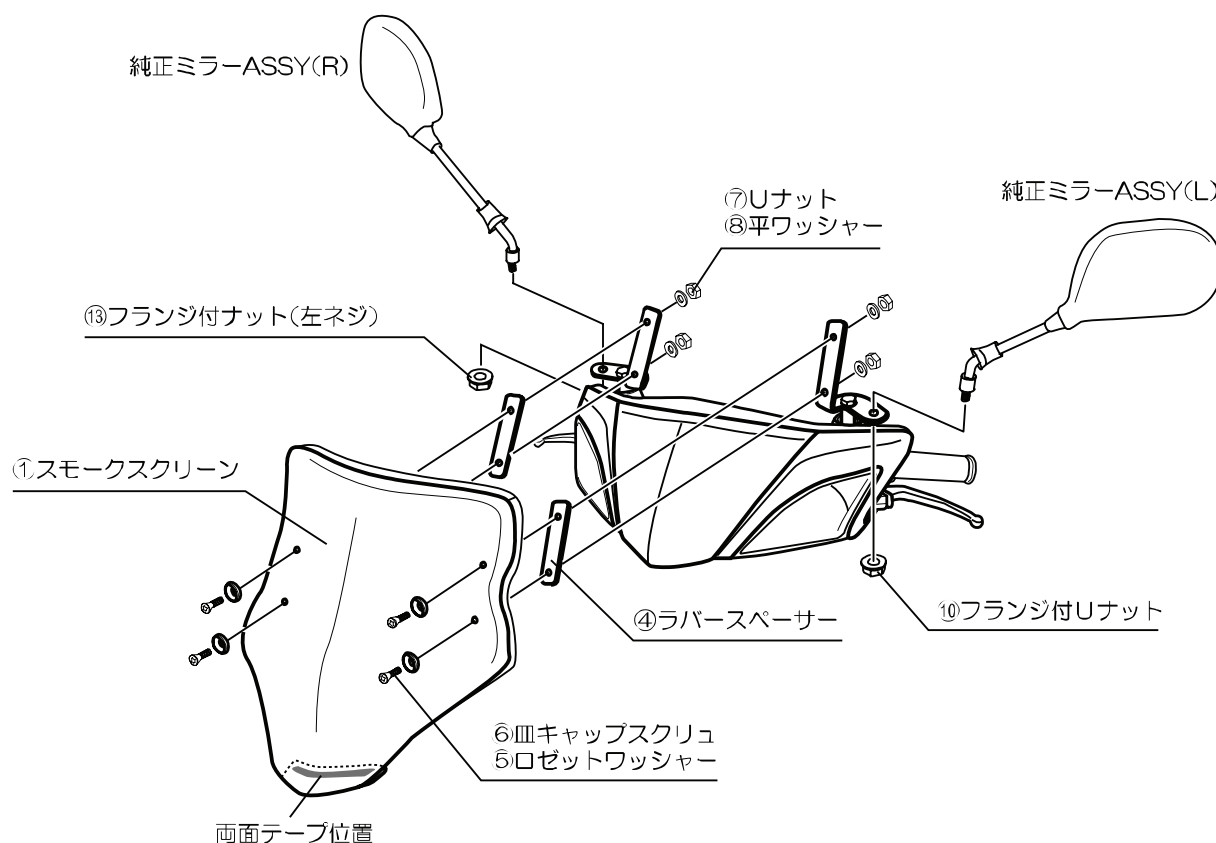

⑥皿キャップスクリュの締付トルクは $2\text{N}\cdot\text{m}$ ($0.2\text{kgf}\cdot\text{m}$)です。⑦Uナットを使用しているため、緩むことはありません。
組み付け時に⑤ロゼットワッシャーと⑥皿キャップスクリュのセンターがずれるような場合はオーバートルクです。オーバートルクにて締め付けた場合、①スモークスクリーンや⑤ロゼットワッシャーが破損しますので十分注意してください。

株式会社 **デイトナ** 〒437-0226 静岡県周智郡森町一宮 4805

URL: <http://www.daytona.co.jp>

©デイトナ商品についてのご質問、ご意見は「フリーダイヤルお客様相談窓口」0120-60-4955 まで