

# 取り扱い説明書

R68299①/②

\*取り付ける前に必ずお読み頂き、内容をよく理解して正しくお使い下さい。

\*この取り扱い説明書は、いつでも取り出して読めるよう大切に保管して下さい。

\*この商品もしくはこの商品を取り付けた車輛を第三者に譲渡する場合は、必ずこの取り扱い説明書も併せてお渡し下さい。

(ソウルプレート)	適応車種	商品 NO.
<b>SOLE PLATE</b> For Big Scooter	<b>SKY WAVE</b> (CJ44A 専用)	68299

この度はデイトナ「ソウルプレート」をお買い上げ頂きまして誠にありがとうございます。  
ご使用前には必ずこの取り扱い説明書をよくお読み下さい。また、取り付け前に必ず商品の内容をお確かめ下さい。  
なお、万一お気づきの点がございましたら、お買い求めの販売店にご相談ください。

## 〈特徴〉

- 高級感に溢れるステンレス製で、斬新なデザインをエッチング処理したステップボードです。
- タッピングビスとウェルナットで簡単に取り付けが出来ます。フロントとリアのセット。

## 〈商品内容〉

No.	パーツ名	サイズ(mm)	数量	No.	パーツ名	サイズ(mm)	数量
①	ステップフロント(L)		1	⑤	ウェルナット	C-440	20
②	ステップフロント(R)		1	⑥	ナベネジ(リア)*長い	4X15	18
③	ステップリア(L)		1	⑦	タッピング皿ビス(フロント)	4X20	12
④	ステップリア(R)		1	⑧	ナベネジ(リア)*短い	4X10	2

\*⑦タッピング皿ビス(フロント)は斜めに入れてあります

## 〈注意事項〉

- ・ タッピングビスは数量が多いため、+ビットを使用し電動ドライバーで取り付けてください。また、必要以上に締め付けしないでください。車体側は樹脂ですので簡単に車体側のネジ山がつぶれてしまいますのでご注意ください。  
(くれぐれもインパクトドライバーでの締め付けはネジの頭やネジ山をつぶしますので使用しないでください。)
- ・ ウェルナットの取り付け方法は下記のイラストをご参照のうえ、しっかりと取り付けてください。ウェルナットが入りにくい部分へは穴を広げるために、棒ヤスリ等を使用して穴を少し広げます。
- ・ この商品はステンレス製のため、雨天時の走行においては滑りやすくなります。充分注意して走行してください。
- ・ タッピングビスは完全に商品の穴に収まらない場合もありますのでご注意ください。また、カットラインは出来る限り車体に合うよう設計しておりますが、車輛と商品の個体差により完全ではありませんのでご了承ください。
- ・ 本商品の縁ゴムは素材上ゴムでありますので経年変化により、ほつれや剥がれが生じる場合もございますのでご了承ください。また、縁ゴムが切れたりしてステンレス素材のエッジが出た状態での使用は非常に危険ですのでご使用をおやめください。
- ・ 当社製品以外の商品との組み合わせによる、予期せぬ不具合が生じても当社は一切の責任を負えませんのでご了承ください。
- ・ 作業に入る前に必ず安全を確保した上で作業を行って下さい。また、この商品は記載されている適合車種以外の車輛には使用しないで下さい。
- ・ 取り付け後約100km走行しましたら各部を点検して下さい。その後は約500km毎に必ず点検を行い、各部に異常がないか確認して下さい。
- ・ 走行中に異常が発生した場合は、直ちに車両を安全な場所に停車させ、異常箇所を点検して下さい。
- ・ この商品は、予告無しに価格や仕様の変更をすることがあります。また、文中に御紹介した商品についても同様です。予め御了承下さい。

### ウェルナットでの締め付け方法

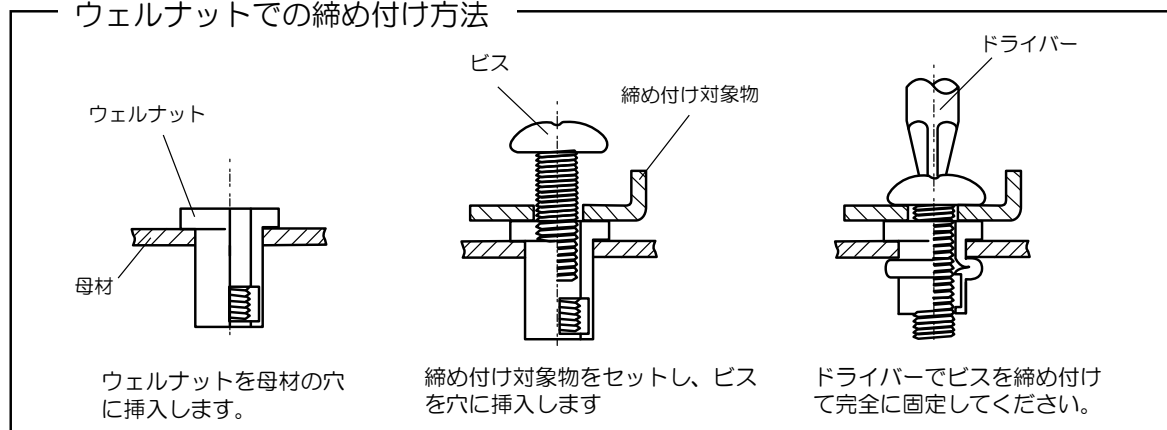

well-nut

## ■ 取り付け手順 ■

### 〔フロント側の取り付け〕

1. フロント側の純正ゴムマットの上にソウルプレートを当てて、位置決めをします。
2. 位置が決まりましたら、ソウルプレートの全ての穴位置に⑦タッピング皿ビス（フロント）で前の方から順に電動ドライバーで締め付けていきます。この時、確実にネジが純正ゴムマットを貫通し樹脂のインナーまで噛み合っている事を確認してください。
3. 締め付けが完了しましたら、同様に反対側を取り付けます。

### 〔リヤ側の取り付け〕

4. 純正ゴムマット（リヤ）を取り外してから、車体のステップ部分にソウルプレートを当て、穴位置を確認します。それぞれの車体側ステップ部分の穴位置へ⑤ウェルナットを挿入します。  
\*このとき⑤ウェルナットが入りやすいように少し穴を棒ヤスリ等で広げてください。
5. イラストを参考に、各ソウルプレートの上から⑥ナベネジ（リヤ）で、車体側ステップ部分へ挿入されている⑥ウェルナットへ締め付けます。\*最後部のみ、短い⑧ナベネジ（リヤ）を使用してください。  
\*ウェルナットの締め付け方法につきましては前頁をご覧ください。
6. 同様に反対側も取り付け、実際に足を載せてしっかり固定されているか確認して作業は終了です。

### 〔フロント側の取り付け〕

タッピング皿ビスで純正のゴムマットの上にソウルプレートを取り付けます。

⑦タッピング皿ビス(フロント)

### 〔リヤ側の取り付け〕

ウェルナットでの取り付けとなります。

