

取扱説明書

DAYTONA®

R41427, 49391①/④

*取り付け前に必ずお読み頂き、内容をよく理解して正しくお使いください。

*この取扱説明書は、いつでも取り出して読めるよう大切に保管してください。

*この商品もしくはこの商品を取り付けた車両を第三者に譲渡する場合は、必ずこの取扱説明書も併せてお渡しください。

アルミカスタムパネル (41427) サブフレーム/ステップ付 (49391)	適応車種	商品 NO.
	Z O O M E R	4 1 4 2 7 4 9 3 9 1

この度はデイトナ「アルミカスタムパネル/サブフレーム(ステップ付)」をお買い上げ頂きまして誠にありがとうございます。ご使用前には必ずこの取扱説明書をよくお読みください。また、取り付け前に必ず商品の内容をお確かめください。なお、万一お気づきの点がございましたら、お買い求めの販売店にご相談ください。

〈特徴〉

- DTSカスタムの象徴とも言えるアルミカスタムパネル/サブフレーム。スカチューンを強烈にアピールさせます。
- アルミ製で表面をアルミアルマイト仕上げにすることで、外観/耐久性に貢献しています。(アルミカスタムパネル)
- 下地処理としてブラック電着塗装済みなので、お好みの色に仕上げてください。(サブフレーム)
- 足の置き場に困らないアルミステップ付。(サブフレーム)

〈商品内容〉

〈アルミカスタムパネル (41427)〉

No.	パーツ名	サイズ(mm)	数量	No.	パーツ名	サイズ(mm)	数量
A①	アルミカスタムパネル		1	A④	カラー		2
A②	キャップボルト	M6 x 15	2	A⑤	平ワッシャ	M6	6
A③	六角穴付きボルト	M6 x 30	2	A⑥	クッションスポンジ	L=500	2

〈サブフレーム (49391)〉

No.	パーツ名	サイズ(mm)	数量	No.	パーツ名	サイズ(mm)	数量
B①	サブフレーム		1	B⑦	六角ボルト	M8 x 35	2
B②	キャップボルト	M6 x 20	4	B⑧	六角穴付止めネジ	M8 x 25	2
B③	平ワッシャ	M6	4	B⑨	ナット	M8	2
B④	アルミステップ		2	B⑩	ナイロンナット	M8	2
B⑤	ステップブラケット		2	B⑪	平ワッシャー	M8	4
B⑥	六角ボルト	M8 x 50	2				

〈注意事項〉

- ・ アルミカスタムパネル (品番 41427) とサブフレーム/ステップ付 (品番 49391) は同時装着が必要です。
- ・ この説明書はアルミカスタムパネルとサブフレームの同時装着を前提にした内容になっていますのでご了承ください。
- ・ この商品を取り付けた後、足の置き場を一度確認してから、走行を始めてください。もちろん足の置き場はお客様自身で決めていただきますが、無理がなく、巻き込みを防ぎ、何かあった場合にすぐ足を出せる位置で決めてください。走行はその決めた位置で行ってください。
- ・ この説明書はオートバイ店もしくは認証整備工場向けの内容になっていますので、個人の方が装着する際にはメーカー発行のサービスマニュアルをご用意していただくことをお勧め致します。
- ・ この商品は純正アンダーカバーとの同時装着は出来ませんのでご注意ください。
- ・ 作業に入る前に必ず安全を確保した上で作業を行ってください。また、作業中に車体が倒れないよう十分注意し、作業を行なってください。
- ・ この商品は、記載されている適応車種以外の車両には使用しないでください。
- ・ この商品を取り付けるにあたっては、整備の整ったオートバイ店もしくは認証工場で専門的な教育を受けた整備士に、作業を行なっていただく必要が有ります。専門外の方が作業を行なうと怪我や火傷の恐れがあり大変危険です。従って、この商品の取り付けはオートバイ店もしくは認証整備工場へ依頼してください。
- ・ 取り付けは確実に行ってください。また、走行中にネジ部等が緩まないよう、トルクレンチを使って所定トルクで確実に締め

付けてください。

- ・ 取り付け後約100 km 走行しましたら各部を点検してネジ部等の増し締めを行ってください。その後は約500 km毎に必ず点検を行い、同様の増し締めを行ってください。この作業を怠って起きてしまった事故に関して当社は一切の責任を負えません。
- ・ 走行中に異常が発生した場合は、直ちに車両を安全な場所に停車させ、異常箇所を点検してください。
- ・ この商品は、予告無しに価格や仕様の変更をすることがあります。また、文中に御紹介した商品についても同様です。予め御了承ください。

■ 取付手順 ■

[純正パーツの取り外し]

1. シートフレームを固定しているボルト6本を外し、シートフレームを取り外します。
2. フロントBOXの左右にとまっているビス4本を外し、フロントBOXを取り外します。

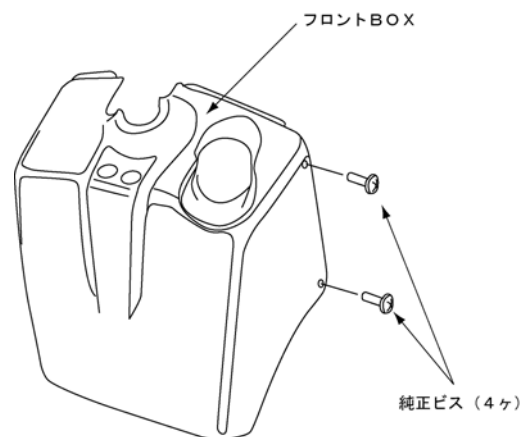

3. 各ボルト／ネジを外し、純正ステップボードを取り外します。

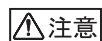

注意 純正のアンダーカバーは使用しませんので取り外した後は大切に保管してください。

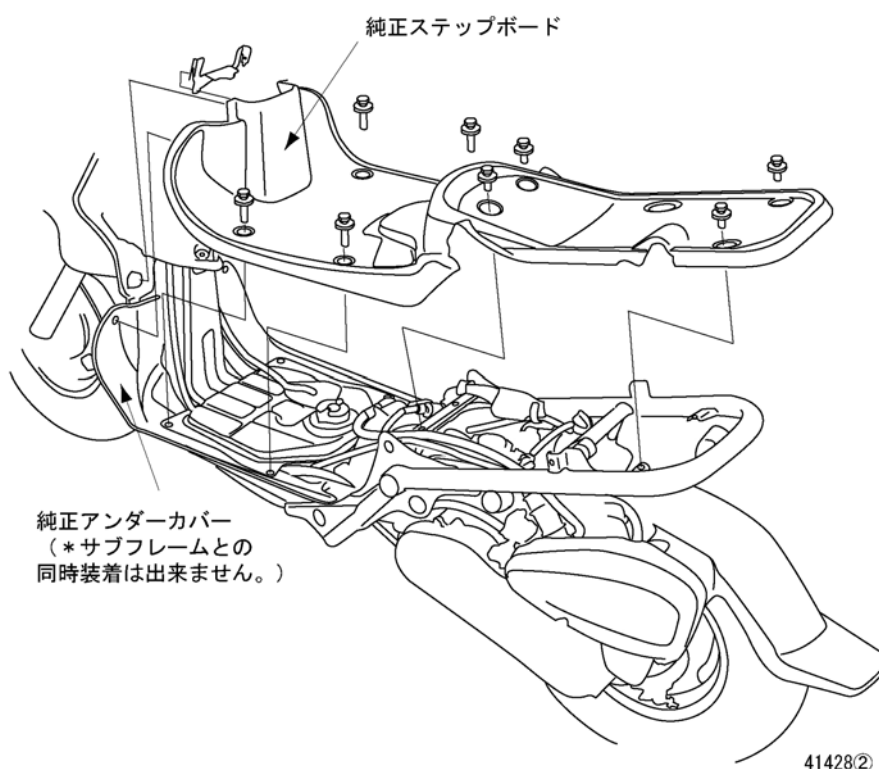

4. ヘッドライトブラケットをヘッドライト ASSY ごと取り外します。
5. ヘッドライトのハーネスをカプラ部にて取り外します。
6. フロントカバーを取り外します。

フロントカバー



[アルミカスタムパネルとサブフレームの取り付け]

1. B①サブフレームをB②キャップスクリューとB③平ワッシャーで4ヶ所仮締めします。
2. A①アルミカスタムパネルをA②フランジボルトでB①サブフレームの後方の穴2ヶ所と共仮締めします。
3. A①アルミカスタムパネルの後方の穴2ヶ所にA④カラーを入れて、A③六角穴付きボタンボルトで仮締めします。

注意 この時、フレームとA①アルミカスタムパネルが接触する場合、A⑤平ワッシャーを入れて高さを調節し、接触しないようにしてください。

4. 問題無く各ボルトが入りましたら、各ネジを締め付けてください。
5. エンジンを始動し、各部にビビリ音がしないか確認してください。その際にビビリ音がする場合は接触している部分にA⑥クッションスポンジを貼り付けてください。
6. B⑧六角穴付止めネジにB⑨ナットを入れ、B④アルミステップに取り付けます。組込んだB④アルミステップをB⑦六角ボルトを使用してB⑤ステップブラケットに仮締めして、B⑦六角ボルトとB⑩ナイロンナットとB⑪平ワッシャーでサブフレーム本体に取り付けします。サブフレームベースプレートにB⑧六角穴付止めネジが垂直に当たるように調整し、ステップが水平な位置にある事を確認して、仮締めした箇所全てを本締めします。

注意 ステップは転倒時の為に稼動式になっていますが、自動的にもとの位置まで戻りませんので、ご注意ください。

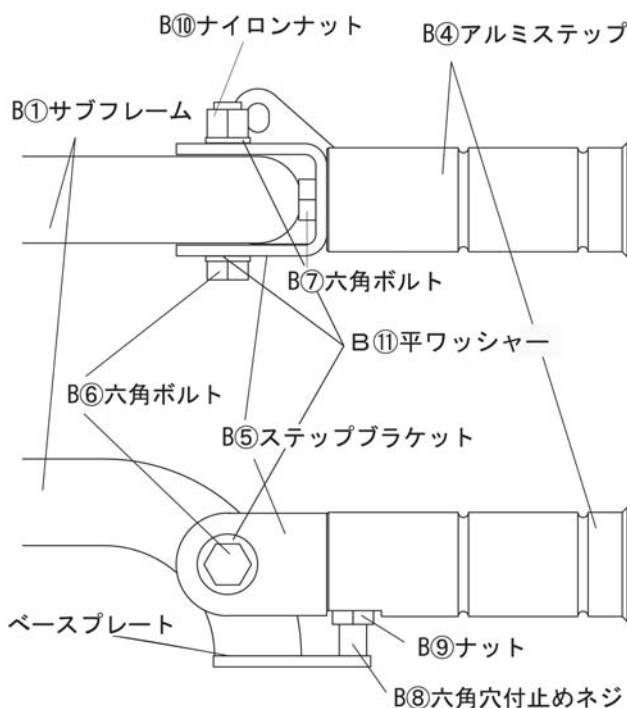

7. 取り外したパーツを作業の逆の手順で組み付け作業は終了です。

■ 取付詳細図 ■

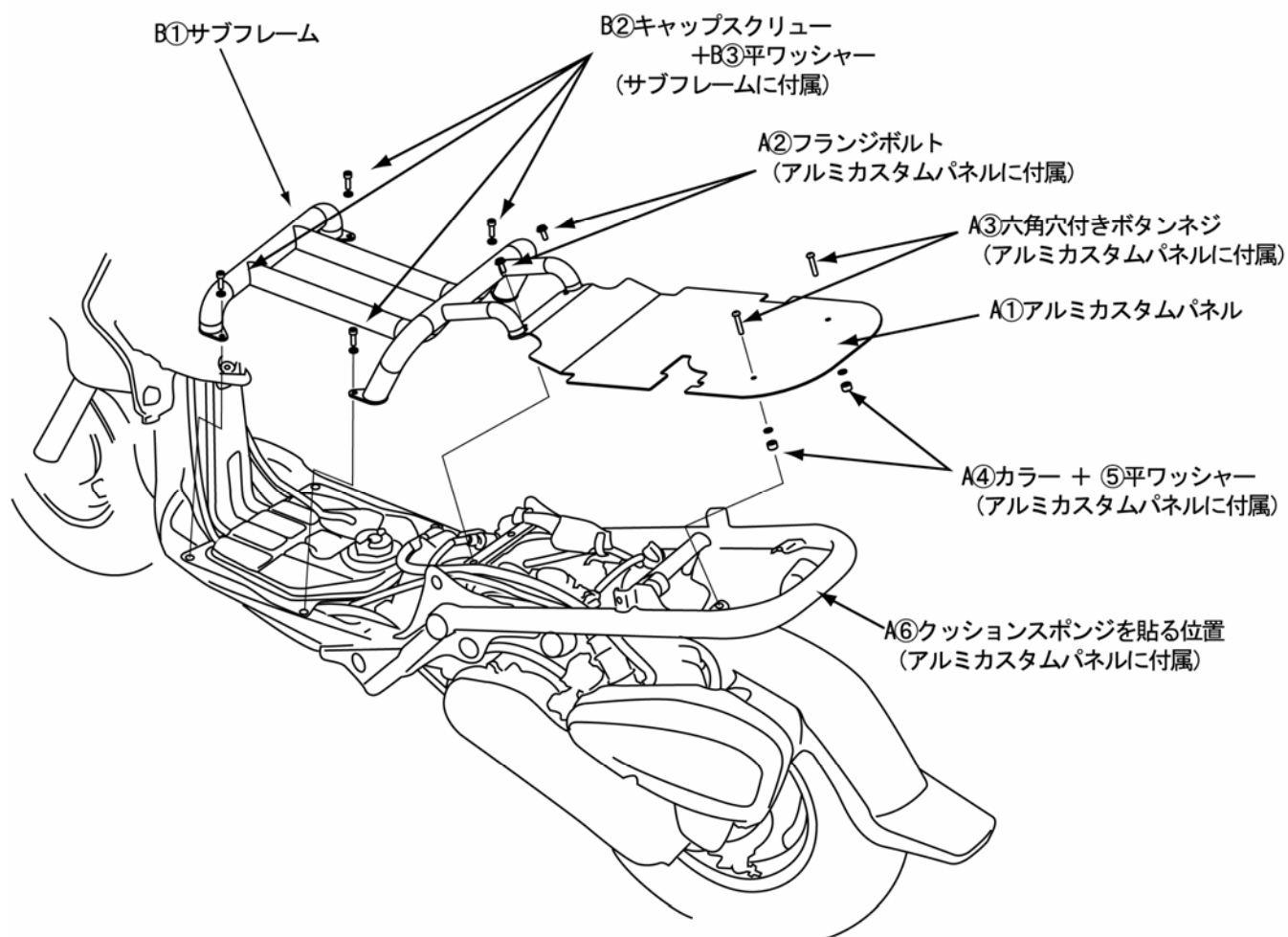

このイラストはアルミカスタムパネル（41427）+サブフレーム（49391）の同時装着状態となっています。ステップはイラストには入っていません。