

取り扱い説明書

DAYTONA®

4 6 1 6 9 / 4 6 1 7 0 / 4 6 1 7 1 ①/②

*取り付ける前に必ずお読み頂き、内容をよく理解して正しくお使い下さい。

*この取り扱い説明書は、いつでも取り出して読めるよう大切に保管して下さい。

*この商品もしくはこの商品を取り付けた車両を第三者に譲渡する場合は、必ずこの取り扱い説明書も併せてお渡し下さい。

COZY シート	適応車種	商品 NO.
	GPZ900R/750R	ベーシックデインプルメッシュ 4 6 1 6 9 ベーシックカーボン 4 6 1 7 0 ベーシックハーフロール 4 6 1 7 1

この度はデイトナ「COZY シート」をお買い上げ頂きまして誠にありがとうございます。
ご使用前には必ずこの取り扱い説明書をよくお読み下さい。また、取り付け前に必ず商品の内容をお確かめ下さい。
なお、万一お気づきの点がございましたら、お買い求めの販売店にご相談ください。

〈特徴〉

- シート JOY との共同開発により、しっかりとしたストローク感がある一体成型のスーパーウレタンを採用し、長距離ツーリングでも疲れにくい乗り心地を確保。
- 独自の形状によりスポーツライディングにも対応でき、高い操縦性を確保。
- ノーマル比で約 2 5 mm DOWN。
- シート両サイドをカットして足つき性を向上。
- クッション性、伸びに対する耐久性と強度、そして対候性に優れるモーターサイクル専用シート表皮を採用。
- 雨に濡れてもウレタンに雨水が浸み込んでいきにくいよう表面加工済み

〈商品内容〉

No.	パーツ名	サイズ(mm)	数量	No.	パーツ名	サイズ(mm)	数量
①	シート本体		1	④	ラバーブロック (両面テープ付き)		2
②	クッションラバー (取付済み)	200X13 t5	2	⑤	アジャストプレート	t=1	4
③	クッションラバー (取付済み)	40X20 t5	3	⑥	ナット	M6	4

〈注意事項〉

- 作業に入る前に必ず安全を確保した上で作業を行って下さい。
- この商品は、記載されている適合車種以外の車両には使用しないで下さい。
- 本製品は車体に合うように設計されていますが、**車体個体差**によって装着した際にタンクやカウルなどシート回り部品に干渉して傷をつけてしまう可能性や車体との間に隙間が開く可能性があります。(タンクやカウルに傷がつきそうな場合はテープなどを張って保護することをお勧めします。またシート部前方に金属のステーが使われている商品に付きましては取り付け時にタンクやフレームに傷をつけないようご注意ください。)これら全ての事をご了解の上、ご購入ご使用下さいます様、お願い申し上げます。上記に関しましてのクレーム及びそれに関わるご請求関連は一切お受けできませんので予めご了承下さい。
- 取り付け後約 1 0 0 km 走行しましたら各部を点検してネジ部等の増し締めを行って下さい。その後は約 5 0 0 km 毎に必ず点検を行い、同様の増し締めを行って下さい。
- 走行中に異常が発生した場合は、直ちに車両を安全な場所に停車させ、異常箇所を点検して下さい。
- この商品は、予告無しに価格や仕様の変更をする場合があります。また、文中に御紹介した商品についても同様です。予め御了承下さい。

■取り付け手順■

[純正シートの取り外し]

1. 純正シートを取り外します。
2. 純正シートの裏面に付いている純正フックステー 2 個を M 6 ボルト 4 本を緩め取り外します。(純正フックステー 2 個は COZY シート取り付けに使用します。)
3. 純正フックステーと⑤アジャストプレート (片側 1 枚標準) を⑥ナット (M 6) を使って①シート本体に取付けます。(シートベース側から出ているボルト、純正フックステーとともに前後の調整が可能ですので、始めは調整可能な範囲の中で真中あたりになるように取り付けてください。)
4. ④ラバーブロックを取り付け詳細図を参照し、シートフレームに貼りつけて下さい。(取り付け面の汚れや油分を取り除いてから貼りつけて下さい。)
5. COZY シートを車体に取り付けてください。

6. 純正フックステーとフックが確実にかかっていること、その他の部分に異常がないこと、ボルトナット類の締め付け等を確認して、作業は完了です。

※ シートを取り外す時は、シートの純正フック取り付け位置あたりを上から押さえて鍵を回して取り外して下さい。

■純正フックステーと⑤アジャストプレート調整のヒント！■

純正フックステーがフックにうまくかからない場合、前後方向の調整は純正フックステー取付け部とシート側取り付けボルト部が長穴になっていますので、純正フックステーの位置を前後に調整してください。高さの調整、純正フックステーが高すぎる場合は手順3で取り付けした⑤アジャストプレートを1枚増やし、低すぎる場合は⑤アジャストプレートを取り外して調整して下さい。

(注) 調整して、純正フックステーがフックにかかった場合でも、まだ試していない前後方向や、上下方向の調整があるのであれば試してみて一番かかりやすい位置を見つけてください。車体側の個体差により、純正フックステーの一番かかりやすい位置が左右で異なる場合があります。(前後位置や、高さ)

■ 取り付け詳細図 ■

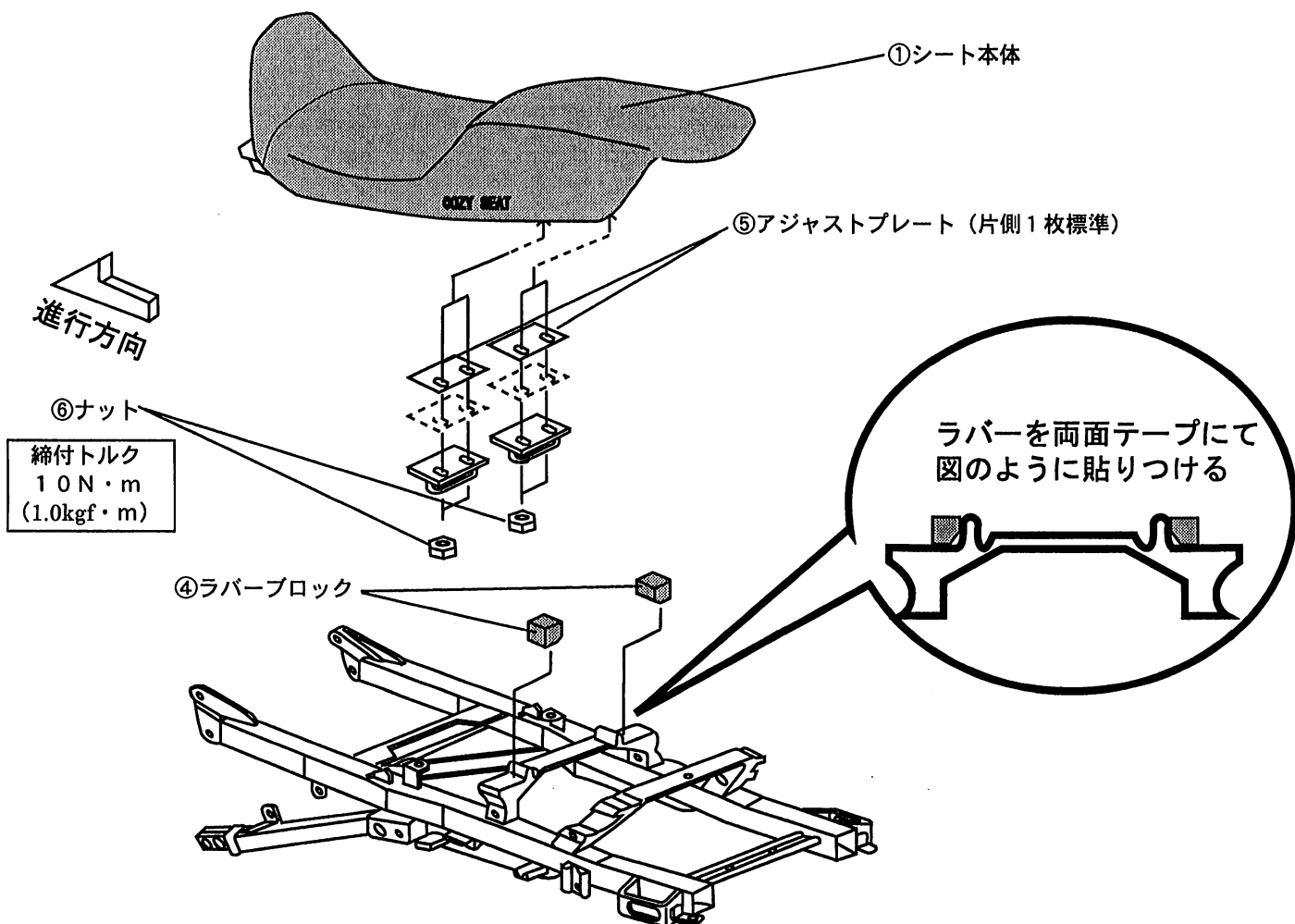

⚠ 警告

- ・取り付けは確実に行って下さい。また、走行中にネジ部等緩むことのない様に、規定トルクにて確実に締め付けて下さい。
- ・取り付け後、約100km走行しましたら、各部を点検してネジ部の増し締めを行って下さい。その後は約500km毎に必ず点検し、同様の増し締めを行って下さい。

⚠ 注意

走行中に異常が発生した場合は、直ちに車両を安全な場所に停車させ、異常箇所の点検を行って下さい。

株式会社 **デイトナ** 〒437-0226 静岡県周智郡森町一宮 4805

*この用紙は再生紙を使用しております。

©デイトナ商品についてのご質問、ご意見は、「フリーダイヤルお客様相談窓口」0120-60-4955までお願い致します。