

# 取り扱い説明書

- \*取り付ける前に必ずお読み頂き、内容をよく理解して正しくお使い下さい。
- \*この取り扱い説明書は、いつでも取り出して読めるよう大切に保管して下さい。
- \*この商品もしくはこの商品を取り付けた車輛を第三者に譲渡する場合は、必ずこの取り扱い説明書も併せてお渡し下さい。

P-A スーパープーリーキット	適応車種	商品 NO.
	ス-P - JOG-ZR (～`99) ス-P - JOG-ZR (`00)	45554 45555

この度はデイトナ「P-A スーパープーリーキット」をお買い上げ頂きまして誠にありがとうございます。  
御使用前には必ずこの取り扱い説明書をよくお読み下さい。また、取り付け前に必ず商品の内容をお確かめ下さい。  
なお、万一お気付きの点がございましたら、お買い求めの販売店に御相談下さい。

## <特徴>

- ・ この商品は、スーパープーリーキットの加速特性、最高速性能を更に進化させたセットです。
- ・ 高精度が要求されるプーリー本体表面は、ダイヤモンドチップでMC加工している為、安定した性能を確保できます。
- ・ セッティングガイド付属。

## <商品内容>

NO	パーツ名	サイズ(mm)	数量	NO	パーツ名	サイズ(mm)	数量
①	プーリー本体		1	③	カムスライダー		3
②	ランププレート		1	④	カラー		1

## <注意事項>

### 1. 【取り付け上の注意】

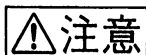

取り付けに入る前に必ず安全を確保した上で作業を行って下さい。

ボルト、ナット類の締め付けは、必ずトルクレンチを使い、部品のサイズに合った所定の締付トルクで行なって下さい。

この商品を装着する際は純正の部品も使用しますので、取り外したときに各部品を紛失しないように充分注意して下さい。

取り付け時にプーリー表面に油分が付かないようにして下さい。ベルトスリップの原因になります。油分が付いてしまった場合には、パーツクリーナー等で表面を脱脂して下さい。

### 2. 【使用上の注意】

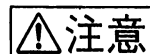

- ・ この商品の性能を最大限に発揮させるため、デイトナ製「パワーアドバンスCDI」の同時装着をお勧めします。
- ・ 車輛個々の個体差により、推奨セッティングとおお客様の車輛のベストセッティングは異なる場合があります。ご了承下さい。
- ・ 磨耗したベルトを使用すると本来の性能が発揮できません。ベルトの幅が約1mm磨耗すると、最高速が約10%下がります。
- ・ この商品は道路運送車輛法および道路運送車輛法の保安基準に適合しておりますが、一般公道において法定速度（またはその道路に設定された制限速度）を超える速度で走行した場合、ライダー自身が道路交通法（速度超過違反）で罰せられます。一般公道では違法運転を心掛けて下さい。
- ・ 取り付け後約100Km 走行しましたら各部を点検してネジ部等の増し締めを行ってください。その後は約500Km 毎に必ず点検を行い、同様の増し締めを行ってください。
- ・ 走行中に異常が発生した場合は、直ちに車両を安全な場所に停車させ、異常箇所を点検してください。
- ・ この商品は、記載されている適応車種以外の車輛には使用しないで下さい。

### 3. 【その他の注意】

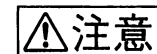

この商品は、予告なしに価格や仕様を変更する場合があります。予め御了承ください。

## ■ プーリーの交換 ■

1. キックペダルを固定しているボルト (M6 / 1本) を抜き、キックペダルを取り外します。
2. クランクケースの樹脂カバーを、プラスネジ (2本) を外し、樹脂カバーを取り外します。
3. エアクリーナーを固定しているネジ (プラスネジ2本) を外しておきます。
4. クランクケースカバー取り付けボルト (プラスネジ10本) を外し、クランクケースカバーとガスケットを取り外します。

※ガスケットを破らないように気をつけて下さい。破れた場合は新品に交換するのが望ましいです。

5. ドライブフェイスを固定しているナットを緩めて、以下の部品を取り外します。

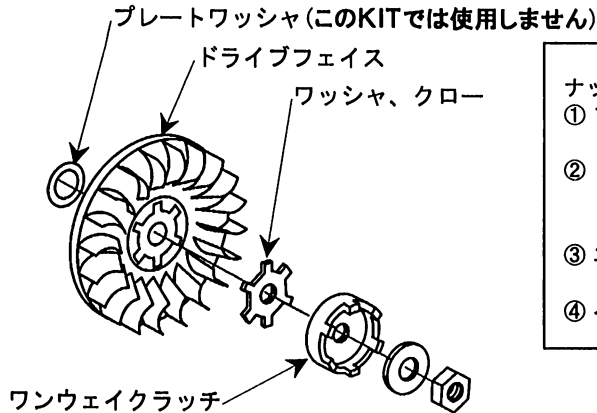

ナットを緩めるには以下の方法があります。

- ① プーリー脱着レンチ (39159) を使用して回り止めし、ナットを17mm ボックスレンチで緩める。
- ② (45529) ワンタッチプーリーホルダーを使用して回り止めをする。この場合ホルダーを掛けづらいので、ドライブフェイスのフィンを壊さないように注意して下さい。
- ③ エンジン反対側のクーリングファンを外してACGローターをシザースホルダー等で回り止めする。
- ④ インパクトレンチを使用する。

6. プーリーを取り外します。ウエイトローラーが脱落しないように、ランププレートを指で押さえながら取り外します。

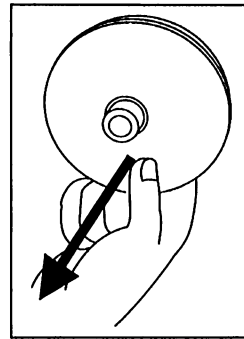

7. ①プーリー本体にウエイトローラーを組み付けます。

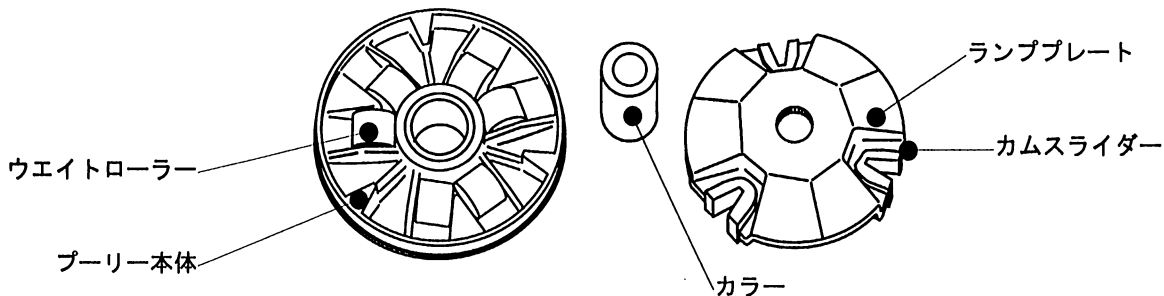

8. ②ランププレートに③カムスライダを取り付けます。

9. 手順8で組み付けた②ランププレートを①プーリーにかぶせ、④カラーを差し込んでクランクシャフトに取り付けます。この時、ウエイトローラーが脱落しないようランププレートを指で押さえながら差し込んで下さい。

10. ベルトを引っ掛け、ドライブフェイスを元通りに取り付けます。(純正のプレートワッシャは取り付けません。)

ナット締め付けトルク：30N・m (3.0kgf・m)

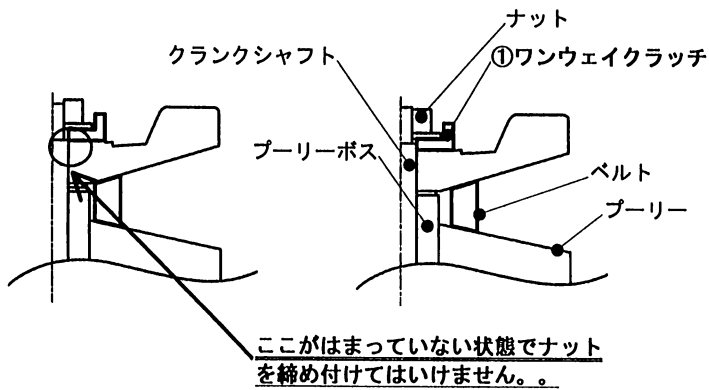

### ⚠注意

ナットを締め付ける時にベルトをたるませて、各部品が確実に取り付けられているか確認して下さい。

特に①ワンウェイクラッチがクランクのスプラインにはまっていないのに締め付けると、クランクの端が潰れて部品が外れなくなったり、ナットが緩んだりする場合があります。特にインパクトレンチ使用の場合には注意して下さい。

この原因によるクランク、プーリー関連のトラブルはすべて当社保証対象外となります。ご了承下さい。

11. クランクケースカバー、樹脂カバー等の外した部品を元通りに取り付けます。
12. エアクリーナーケースASSYを元通りに取り付けて作業は完了です。

## ■ プライマリーシーブ構成図 ■

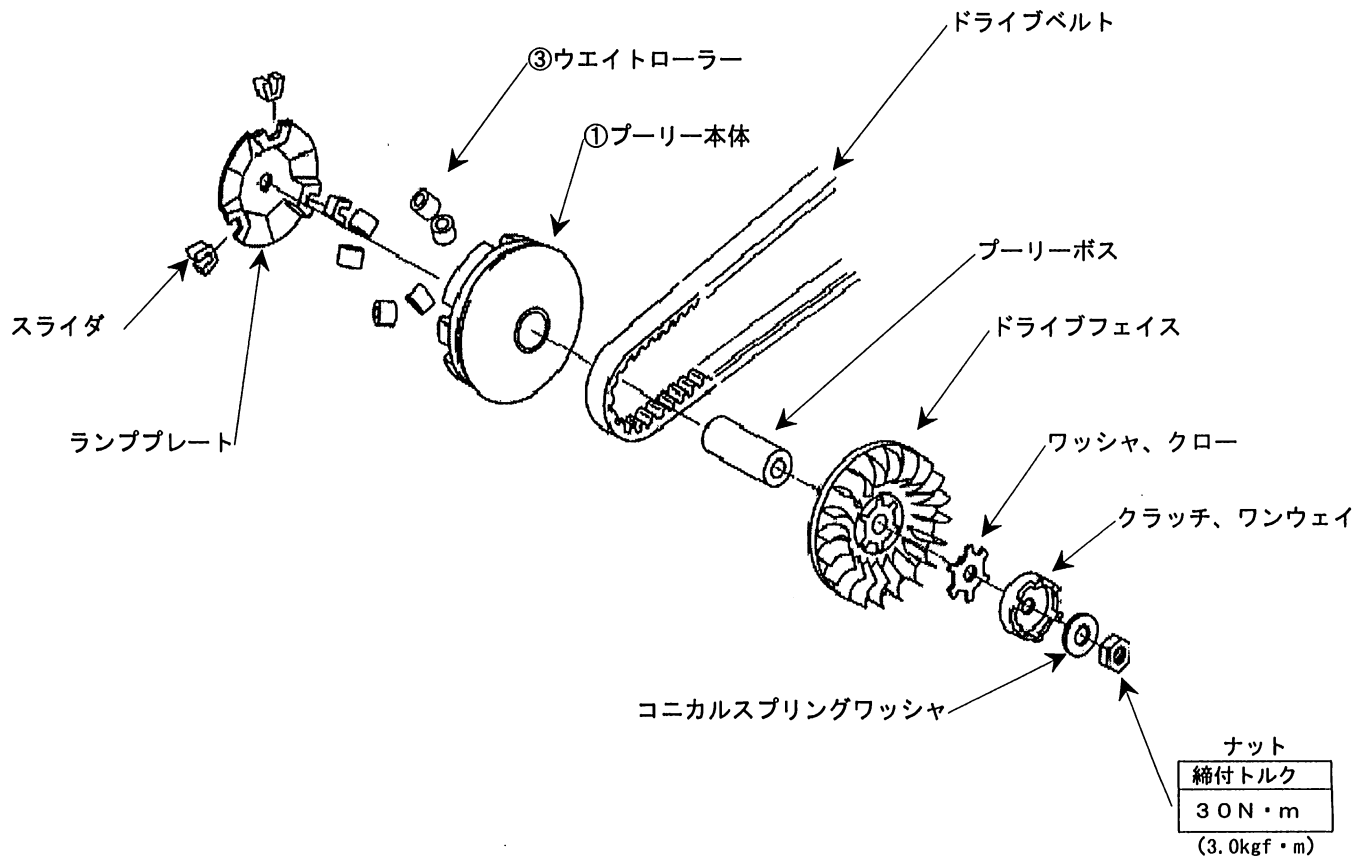

## ■ セッティングについて ■

- ・この商品は、ノーマルエンジンの状態でテストを行い、当社の車両において確認されたセッティングを推奨セッティングとしています。
- ・純正ウエイトローラー重量 6g/個（車両や年式により若干異なる場合があります。）
- ・変速回転数は約7500rpmを目安（車両により若干異なる場合があります。）にセッティングして下さい。
- ・ウイナーズスプリング JOG-ZR（'95～'99）用（39949）¥1500-を使用することにより、発進加速をさらに向上させることができます。

[駆動系セッティング用パーツ一覧]			
デイトナ パーツNo.	パーツ名	標準価格	備考
(31083)	スーパースプリントウエイトローラー 3g×3個	¥950	φ15×12L
(34386)	スーパースプリントウエイトローラー 3.5g×3個	¥950	↑
(31082)	スーパースプリントウエイトローラー 4g×3個	¥950	↑
(34385)	スーパースプリントウエイトローラー 4.5g×3個	¥950	↑
(31081)	スーパースプリントウエイトローラー 5g×3個	¥950	↑
(34384)	スーパースプリントウエイトローラー 5.5g×3個	¥950	↑
(31080)	スーパースプリントウエイトローラー 6g×3個	¥950	↑
(31079)	スーパースプリントウエイトローラー 6.5g×3個	¥950	↑
(31862)	スーパースプリントウエイトローラー 7g×3個	¥950	↑
(31078)	スーパースプリントウエイトローラー 7.5g×3個	¥950	↑
(31077)	スーパースプリントウエイトローラー 8g×3個	¥950	↑
(31359)	スーパースプリントウエイトローラー 9.5g×3個	¥950	↑
(45541)	スーパークラッチセンタースプリング (白) STD	¥1,500	
(45542)	スーパークラッチセンタースプリング (黄) 3%アップ	¥1,500	
(45543)	スーパークラッチセンタースプリング (赤) 10%アップ	¥1,800	
(45544)	スーパークラッチセンタースプリング (金) 20%アップ	¥2,000	

これらのパーツはJOG-ZR（'95～'99）専用のパーツです。ウエイトローラーは他のヤマハ車と外径が異なるため互換性はありませんので注意して下さい。

### ▶ その他セッティング時の注意事項

推奨セッティングは当社の車両での走行フィーリングやシャーシダイナモデータを基に決定していますが、車両によって若干の修正が必要になる場合があります。

チャンパー装着時には、そのチャンパーの指定のウエイトセッティングになります。チャンパー付属の説明書を確認して下さい。

また発進加速が損なわれている場合はウイナーズスプリングを装着するとかなりフィーリングが向上します。

走行フィーリングによる大まかな判断としては、

- A) エンジンが回り気味で、最高速が出ない。>>>ウエイトローラーが軽過ぎる。
  - B) 普通に走るが、40km/h～60km/hあたりで加速が悪くなる。または、上り坂で40km/hあたりまで減速した場合、再加速できなくなる。>>>ウエイトローラーが少し重い。
  - C) エンジンが回ってなく、加速していかない。>>>ウエイトローラーが重過ぎる。
- のようになります。以上のデータを参考にして下さい。

株式会社 **デイトナ** 〒437-0026 静岡県周智郡森町 4805

◎デイトナ商品についてのご質問、ご意見は、「フリーダイヤルお客様相談窓口」0120-60-4955までお願い致します。