

\*取り付ける前に必ずお読み頂き、内容をよく理解して正しくお使い下さい。

\*この取り扱い説明書は、いつでも取り出して読めるよう大切に保管して下さい。

\*この商品もしくはこの商品を取り付けた車輛を第三者に譲渡する場合は、必ずこの取り扱い説明書も併せてお渡し下さい。

<h2>フロントホイールカラー</h2>	適応車種	商品 NO.
	<h1>ZOOMER</h1>	<h1>4 1 4 3 2</h1>

この度はデイトナ「フロントホイールカラー」をお買い上げ頂きまして誠にありがとうございます。  
ご使用前には必ずこの取り扱い説明書をよくお読み下さい。また、取り付け前に必ず商品の内容をお確かめ下さい。  
なお、万一お気づきの点がございましたら、お買い求めの販売店にご相談ください。

## 特徴

- l D T X【当社カタログ掲載】カスタムのスタイルに必要なフロントホイールカラー
- l クロームメッキ仕上げは、外観的にも耐久性にも貢献。

## 商品内容

パーツ名	サイズ(mm)	数量	パーツ名	サイズ(mm)	数量
メーターギヤ固定カラー		1	キャリパー用オフセットカラー		2
ホイールカラー		1			

## 注意事項

- ・ この商品は、ZOOMERにライブD I Oのキャストホイールを取り付けるために必要なホイールカラーです。よって、ライブD I Oの足回りが必要となります。詳細については、次ページの[この商品を取り付けるために必要なパーツ]を参考にしてください。
- ・ この商品を取り付けるために当社の指定する純正パーツを注文し、その純正パーツが取り付けに不具合や事故がおきましても当社では一切責任を負えません。  
ブレーキオイルの取り扱いについては充分注意してください。ブレーキオイルが皮膚や塗装面に付着するとかぶれたり、また、塗装面が痛みますので、万一付着した場合はパーツクリーナーや水で充分洗い流してください。  
この商品装着後には必ず慣らし運転を行ってください。これは、今までとの制動力、レバータッチ等の違いをライダー自信に確認して頂くものです。  
取り付けは整備士、又は認証工場にて専門知識を持った人が作業を行ってください。この商品の装着にかんしては制動部分の装着も作業に入りますので充分に御注意ください。  
走行前に各ケーブル類の取り回し、及び作動は正常か、車体側と挟まっていないか確認してください。  
この商品を取り付ける際にはブレーキホースが必要となります。
- ・ ガスケット類は損傷、摩耗が見られる場合は必ず新品と交換してください。
- ・ 作業に入る前に必ず安全を確保した上で作業を行って下さい。また、作業中に車体が倒れないよう充分注意し、作業を行なって下さい。
- ・ この商品は、記載されている適合車種以外の車輛には使用しないで下さい。
- ・ この商品を取り付けるにあたっては、整備の整ったオートバイ店もしくは認証工場で専門的な教育を受けた整備士に、作業を行なっていただく必要が有ります。専門外の方が作業を行なうと怪我や火傷の恐れがあり大変危険です。従って、この商品の取り付けはオートバイ店もしくは認証整備工場へ依頼して下さい。
- ・ 取り付け後、走行フィーリングが変わっていますので装着後必ず試運転を行い、走行感覚を確認して下さい。この試運転を怠ると重大な事故につながります。操安性の変化による事故について当社は一切の責任を負えません。
- ・ 取り付けは確実に行ってください。また、走行中にネジ部等が緩まないよう、トルクレンチを使って所定トルクで確実に締め付けて下さい。
- ・ 取り付け後約100 km 走行しましたら各部を点検してネジ部等の増し締めを行ってください。その後は約500 km毎に必ず点検を行い、同様の増し締めを行ってください。この作業を怠って起きてしまった事故に関して当社は一切の責任を負えません。
- ・ 走行中に異常が発生した場合は、直ちに車両を安全な場所に停車させ、異常箇所を点検して下さい。
- ・ この商品は、予告無しに価格や仕様の変更をする場合があります。また、文中に御紹介した商品についても同様です。予め御了承下さい。

## ・ [この商品を取り付けるために必要なパーツ]

メーカー	品名	品番	数量	備考
HONDA 純正品	フォーク Assy R フロント	51400-GBL-881	1	
	フォーク Assy L フロント	51500-GBL-881	1	
	スピードメーターギヤ	44800-GWO-751	1	カラーにより末尾品番が違います。
	ホイール サブ ASSY フロント	44650-GBL-790	1	カラーにより末尾品番が違います。
	ホイール サブ ASSY リア	42650-GBL-790	1	カラーにより末尾品番が違います。
	ディスク L フロントブレーキ	45351-GBL-751	1	
	ホルト フロントディスク 8x24	90105-KR3-000	3	
	スクリュー ハシ 4x6	93500-04006-0A	1	
	フランジ付きホルト M8 x 38	95801-0803800	2	キャリパー固定用
	キャリパーサブ ASSY L フロント	45150-GBL-306	1	ブレーキパッドは別売。
DAYTONA 商品 (DTX仕様)	マスターシリンダー 11mm	(26854) ¥3,650	1	シルバーホッティーノバフショートレバー
	マスターシリンダー 11mm	(49016) ¥3,650	1	ブラックホッティーノバフショートレバー
	マスターシリンダー 11mm	(43337) ¥3,650	1	ブラックホッティーノブラックショートレバー
	メーターケーブル	(41667) ¥1,365	1	Live-Dio 用 (ブラック)
	ケーブルガイド L	(42040) ¥1,575	1	タイヤとケーブルが接触しないようにします。
	ケーブルガイド R	(42039) ¥1,575	1	
	フロントブレーキホースは当社設定がありませんので、下記形状のホースを使用してください。 マスターシリンダー側：バンジョー形状 45° キャリパー側：ストレート ホース長：約950mm (品番 41420 ミニブリッジハンドル ¥4,725 使用の場合)			

上記表の掲載パーツ、それ以外でも、カスタム方法の違いで必要、不要なパーツがありますので、必ず確認のうえパーツを揃えてください。お客様自身でご注文されたこの商品以外のパーツに対して当社は一切の責任を負えませんのでご了承ください。

この仕様ではブレーキ機構が、ドラムブレーキから、ディスクブレーキに変更されます。品番 41420 ミニブリッジハンドル ¥4,725 使用の場合、ブレーキホースに関しては、950mm 程度の長さの市販品をご使用ください。

純正パーツのキャリパーサブ ASSY にはブレーキパッドが同梱されていませんので、純正品もしくは当社から販売されているライブ Dio-ZX 用フロントブレーキパッドをご用意ください。

上記純正パーツを全て揃える事は金額的にも高価になってしまいますので、純正パーツの中古品をご使用いただいても結構です。(当社では中古品の紹介、販売等一切取り扱っていません。)

純正パーツの選定はメーカーの発行するパーツリストから抜粋したものでありますが、お客様が純正パーツを注文される場合は、必ずメーカーの発行するパーツリストを確認してご注文ください。(当社では純正パーツの販売等は一切取り扱っていません。)

この商品を取り付けた際には、必ず各ケーブル類の取り回しを確認してください。通常より不自然な取り回しになるため、ハンドリングが変わる可能性があります。また、この作業を怠ると重大な事故につながりますので、必ず作業が終わりましたらハンドルを左右に切ってケーブル類がタイヤと接触しないか確認してください。問題があれば再度取り回しを変更してください。

## 取り付け手順

1. 純正フロントホイール/リヤホイールを取り外します。
2. 純正フロントフォークを取り外します。
3. ライブ Dio-ZX 用のフロントフォークをアンダーブラケットに組み込みます。この時、インナーチューブの位置決め溝にフォークマウントボルトを合わせて取り付けてください。

フォークマウントボルト

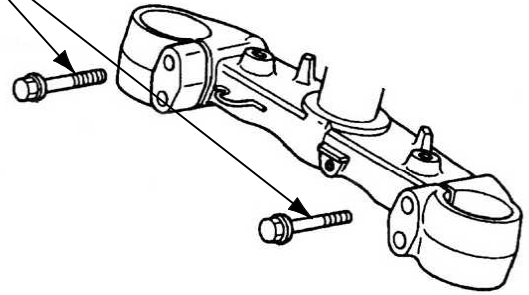

\*イラストのアンダーブラケットは ZOOMER 用ではありません。40802 .eps

4. ライブ Dio-ZX 用のフロントホイールにタイヤを組み込んだ状態で、メーターギヤ固定カラーを純正メーターギヤに被し、ホイールカラーを使用し、フロントフォークに取り付けます。
5. ライブ Dio-ZX 用キャリパーとフロントフォークの間に、キャリパー用オフセットカラーを入れて、M8 × 38 のフランジボルトで取り付けてください。その後、ブレーキホース/マスター等を必要に応じフロントBOXカバーを取り外しながら取り付けてください。
6. ライブ Dio-ZX 用リヤホイールを取り付けます。
7. 別売りのケーブルガイドL/R を取り付け、タイヤとケーブルが接触しないようにしてください。

## 取付詳細図

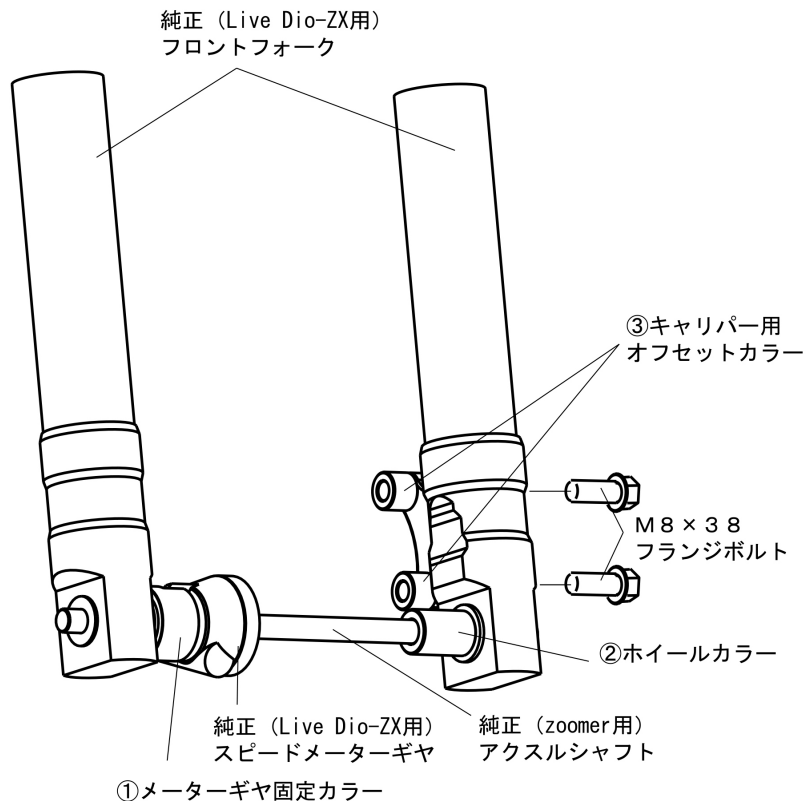

41432 .jpg

必ず作業が終わりましたらハンドルを左右に切ってケーブル類がタイヤと接触しないか確認してください。問題があれば再度取り回しを変更してください。

## ケーブル類の取り回しとフロントカバーの加工

ケーブル類の取り回しは下記のイラストを推奨いたしますが、装着しているパーツにより異なります。ケーブル類がタイヤに挟み込んだりして大変危険ですので、必ず取り回し後には、ハンドルを左右に切りながら車体を前後に移動させて、車体がスムーズに動くか確認してください。

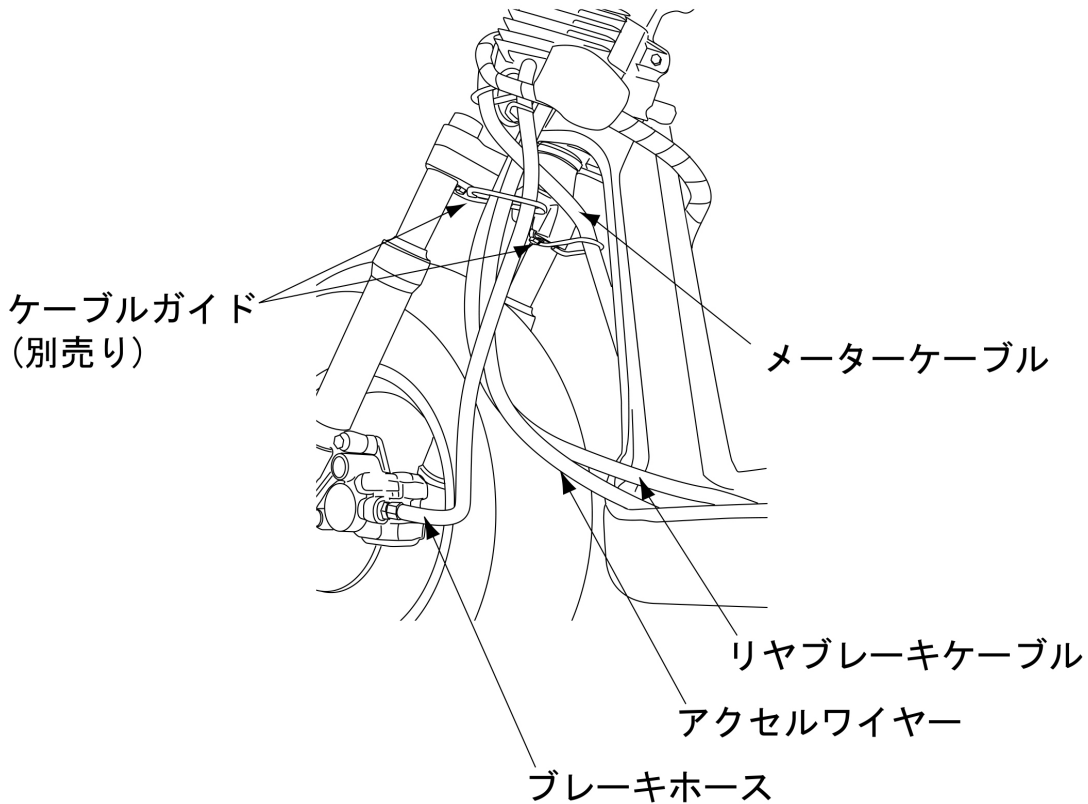

### ⚠ 注意

ケーブル類が挟み込み、ハンドルを左右に切れない場合は下記のイラストのように、純正フロントカバーの一部をカットしてください。

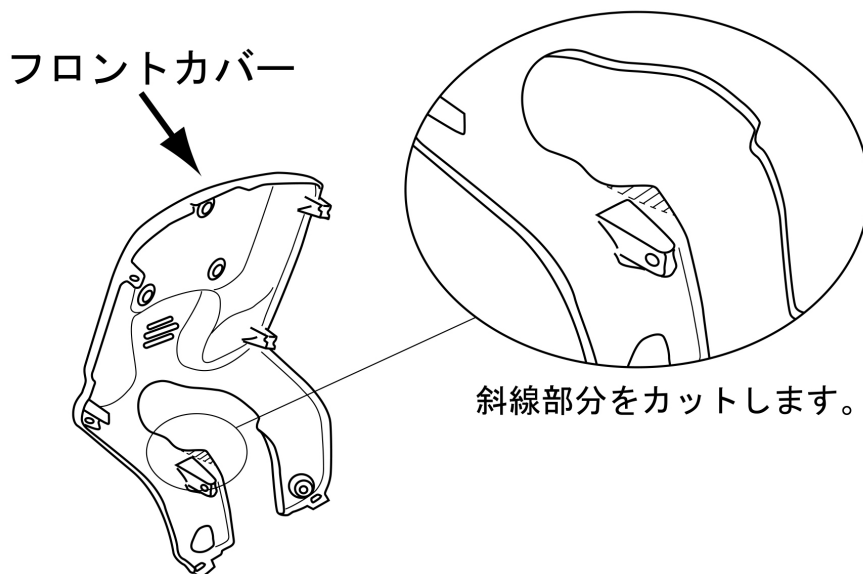

株式会社 **デイトナ** 〒437-0226 静岡県周智郡森町一宮 4805

\*この用紙は再生紙を使用しております。

デイトナ商品についてのご質問、ご意見は、「フリーダイヤルお客様相談窓口」0120 - 60 - 4955までお願い致します。