

*取り付けする前に必ずお読み頂き、内容をよく理解して正しくお使いください。

*この取扱説明書は、いつでも取り出して読めるよう大切に保管してください。

*この商品もしくはこの商品を取り付けた車両を第三者に譲渡する場合は、必ずこの取扱説明書も併せてお渡しください。

スーパーハイスロットルキット	適応車種	商品NO.
	汎用	別記



ご使用前に必ずご確認ください

取扱説明書内の注意事項を守らずに使用した事による事故や損害について、当社では一切の責任は負いません。

商品の保証については保証書裏面の保証規定に沿って行ってまいります。保証内容をご理解のうえ、この取扱説明書と一緒に保管してください。

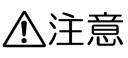
本書では正しい取り付け、取扱方法および点検整備に関する重要な事項を、次のシンボルマークで示しています。

-  **警告** 要件を満たさずに使用しますと、死亡または重傷に至る可能性が想定される場合を示してあります。
-  **注意** 要件を満たさずに使用しますと、傷害に至る可能性または物的損害の発生が想定される場合を示してあります。

 実施	行為を強制したり指示する内容を告げるものです。	 禁止	禁止の行為であることを告げるものです。
 その他	その他の警告及び注意を告げるものです。		

警告



禁止

- ・ 締め切ったガレージ内部や通気の悪い場所で長時間エンジンをかけないでください。一酸化炭素中毒になる恐れがあります。
- ・ ガソリンは非常に引火しやすいため、作業場所は一切の火気をさけてください。また、蒸発（気化）したガソリンは爆発の危険もあるので、通気の良い場所で作業を行ってください。



実施

- ・ 作業は、車両を安定して支えられるスタンド等を用意して安全を確保したうえで行ってください。
- ・ 走行中に異常が発生した場合は、直ちに車両を安全な場所に停車させ、異常箇所を点検してください。
- ・ 走行中の安全を確保する為に必ずグリップボンドを使用してグリップを固定してください。グリップボンドを使用しないとグリップが回ってしまい大変危険です。

注意



実施

- ・ 作業を行う際は、必ずエンジンやマフラーが冷えている状態で行ってください。熱い状態で作業を行うと、火傷を負う原因となります。
- ・ 作業を行う際は、その作業に適した工具を用意してから作業を行ってください。不適切な工具で作業を行うと部品を破損したり、ケガをしたりする可能性があります。

- ボルト・ナット類の締め付けはトルクレンチを使用して、必ずそれぞれのサイズに合った規定の締め付けトルクで締め付けてください。
- 取り付け後約100km走行しましたら各部を点検し、ネジの増し締め確認をおこなってください。その後は約500km毎に必ず点検を行ってください。
- 部品や車両には、エッジや突起がある場合があります。作業は手を保護して行ってください。

- この商品あるいはこの商品を取り付けたオートバイを第三者へ譲渡する場合には、必ずこの取扱説明書も併せてお渡しください。
- この商品を取り付けるとオートバイの操作感が変化します。特に交換直後など慣れるまでは十分に注意して操作し、オートバイの感覚を確かめてください。
- 当社ではキャブレターメーカー標準品で確認を行っております。適合キャブレターでも純正 OEM キャブレター等はトップキャップ形状が異なり、適合しない場合があります。
- この商品は、予告なしに価格や仕様の変更をすることがあります。また、本文中で紹介した商品についても同様です。あらかじめご了承ください。



その他

本商品の特徴

- アルミ製ダイキャストのバレル仕上げとブラック塗装仕上げの2種類をラインアップ。
- 巻き取り半径を29mmに設定（参考：CR80 純正スロットル巻き取り半径27.5mm）
- スロットルケーブルはアウター長870mmと760mmの2種類を設定しました。870mmはNSR50 純正スロットルケーブルより、ややロング、760mmはモンキー/ゴリラはアップハンドルに合わせられるようにしました。

商品内容

NO	パーツ名	サイズ (mm)	数量	NO	パーツ名	サイズ (mm)	数量
	ハンドルグリップ左右		1		スロットルホルダーロー		1
	スロットルスリーブ		1		六角穴付きボルト	M6X20	2
	スロットルケーブル		1		ワイヤーガイド		1
	スロットルホルダーアッパー				ステンレスワイヤー		1

適合情報

【スロットルケーブル長：870mm】

- NSR50、NS-1、NS50F/R

【スロットルケーブル長：760mm】

- モンキー、ゴリラ

不適合車種

- TZR50/R、TZM50R はノーマルキャブレタートップキャップが特殊形状のため使用できません。
- その他、使用するハンドルや純正部品以外の部品の組合せによってはケーブル長が合わない場合があります。

対応確認キャブレター

- 20～28までのビッグキャブ（PC20、PE20～28、PWK28、CR-MIN22、VM26、NSR50 純正）に対応。
- 当社ではキャブレターメーカー標準品で確認を行っております。上記のキャブレターでも純正 OEM

キャブレター等はトップキャップ形状が異なり、スロットルケーブルが適合しない場合があります。

- P E 2 8 キャブレターの場合、約 55 度で全開になります。

補修部品

品番	商品名	価格	備考
29239	スロットルケーブル 870mm	¥ 1,575	
29241	スロットルケーブル 760mm	¥ 1,575	
38476	スロットルホルダー&スリーブセット	¥ 2,625	グリップ左右付属

ラインアップ

品番	スロットルケーブル アウター長	表面処理	価格	備考
73290	870mm	バレル処理	¥ 4,410	
72759	760mm			
29238	870mm	ブラック塗装	¥ 4,095	
29240	760mm			

取付方法

1. キャブレター上部のトップキャップを緩めて、スロットルバルブを抜き取ります。
2. リターンスプリングを縮めてスロットルバルブからスロットルケーブルを取り外します。
3. 純正スロットルホルダー取り付けボルトを緩め、純正のスロットルホルダーとスロットルスリーブ、スロットルケーブルをハンドルから取り外します。
4. スロットルケーブルを、スロットルホルダーアッパーへ取り付けます。
5. スロットルスリーブをハンドルに通し、手順 4 で組付けた スロットルケーブルのタイコ部分(大)を スロットルスリーブの穴に引っ掛けます。
6. ワイヤーガイドの凹みを スロットルホルダーアッパーの内側の凸に合わせ、ワイヤーを位置決めします。
7. スロットルホルダーローを取り付け。六角穴付きボルト(2本)で組付けます。
8. スロットルケーブルに負担が掛からないようにキャブレターまで取り回します。その後、スロットルケーブルにトップキャップとリターンスプリング、スロットルバルブを取り付けます。

⚠注意

*ジェットニードルが確実に装着されているか、確認してください。

9. トップキャップを元通りに組付け、スロットルケーブルの遊びを調整します。

〔キャブレター側〕

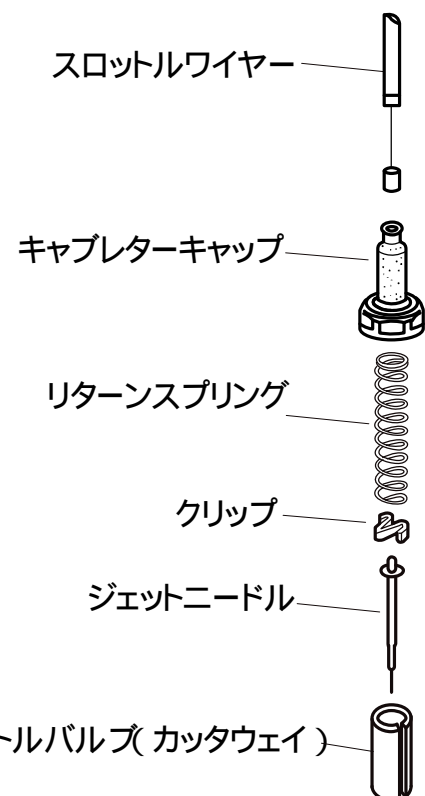

10. グリップ左右をグリップボンドを使用してスロットルスリーブ、ハンドル左側に取り付けます。
11. グリップに ステンレスワイヤーを使用してグリップを固定します。

⚠注意

- * グリップの内径が大きいほうが右側（スロットルスリーブ側）になります。
- * 走行中の安全を確保する為に必ずグリップボンドを使用してグリップを固定してください。グリップボンドを使用しないとグリップが回ってしまい大変危険です。
12. ハンドルを左右に切り返し、スロットルケーブルが突っ張ったり挟まれたりしていないか、また、ブレーキレバーを握りこんだときにブレーキレバーがスロットルホルダーに干渉し、ブレーキが効かなかったりしないかよく確認してください。

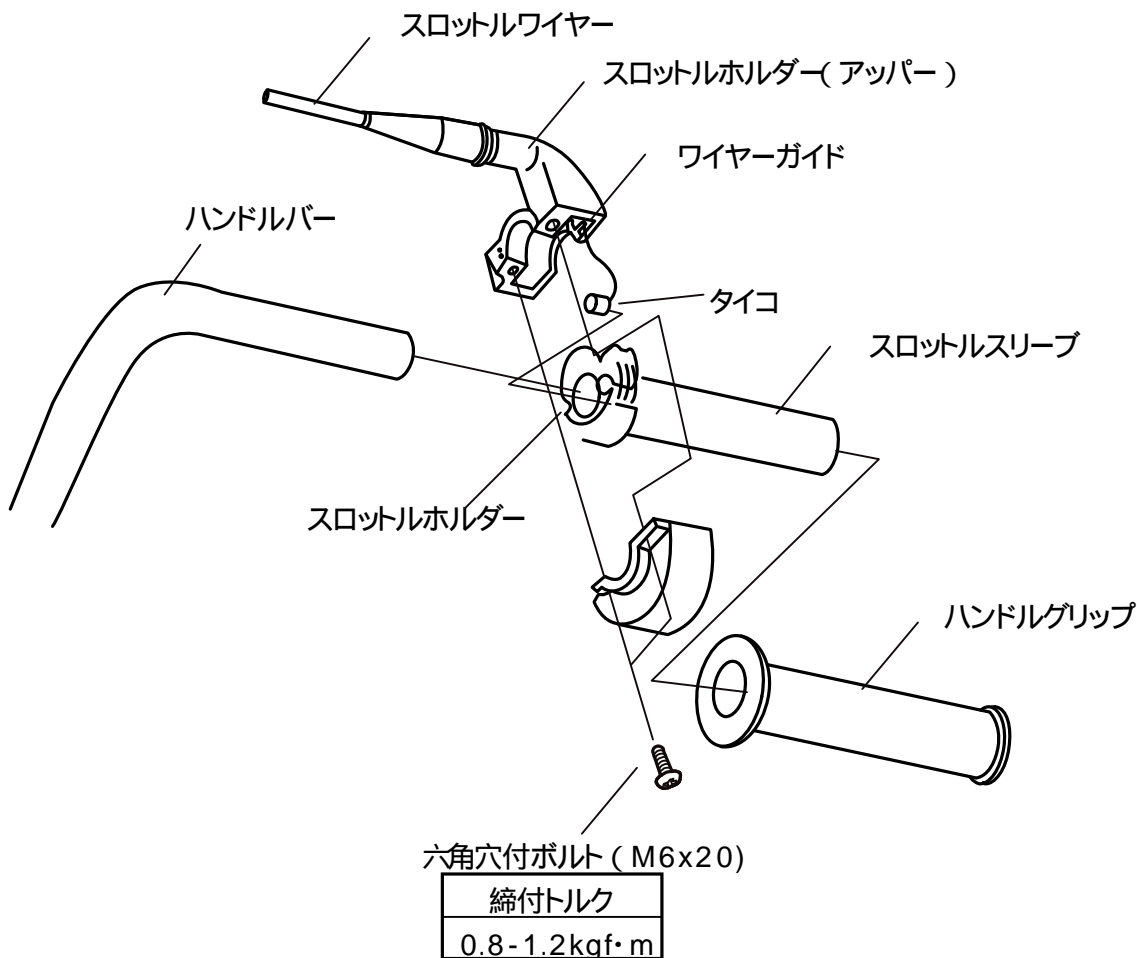

株式会社 **デイトナ**

〒437-0226 静岡県周智郡森町一宮 4805

URL: <http://www.daytona.co.jp> E-mail: info@daytona.co.jp

デイトナ商品についてのご質問、ご意見は「フリーダイヤルお客様相談窓口」
0120-60-4955 まで